

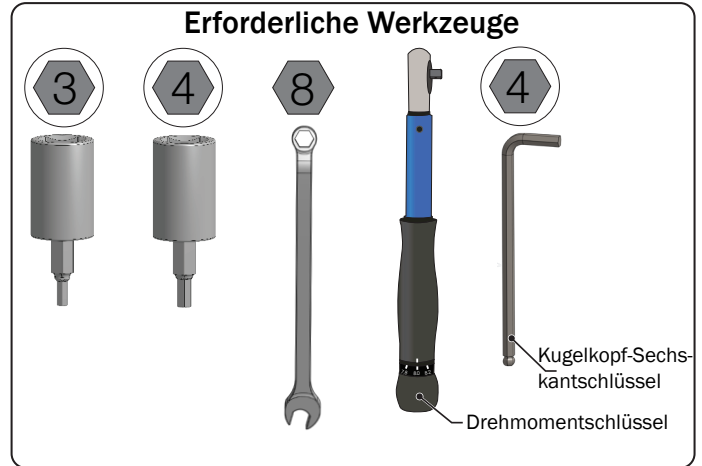









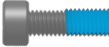

SUVEA ACCESSORY BAR

Diamant 

MONTAGEANLEITUNG



- ① M5 x 16 mm 3 Nm 
- ② M5 x 16 mm 1,2 Nm 
- ③ M5 x 22 mm 5.2 Nm 
- ④ M5 x 25 mm 5 Nm 
- ⑤ M5 x 30 mm 3 Nm 
- ⑥ M5 x 35 mm 2,5 Nm 

- ⑦ Sicherungsmutter M5 
- ⑧ Mutter M5 
- ⑨ T-Mutter 
- ⑩ Riser  S/M
 L/XL
- ⑪ Flip Chip 

S/M – Teile-Nr. 5332057

L/XL – Teile-Nr. 5332058

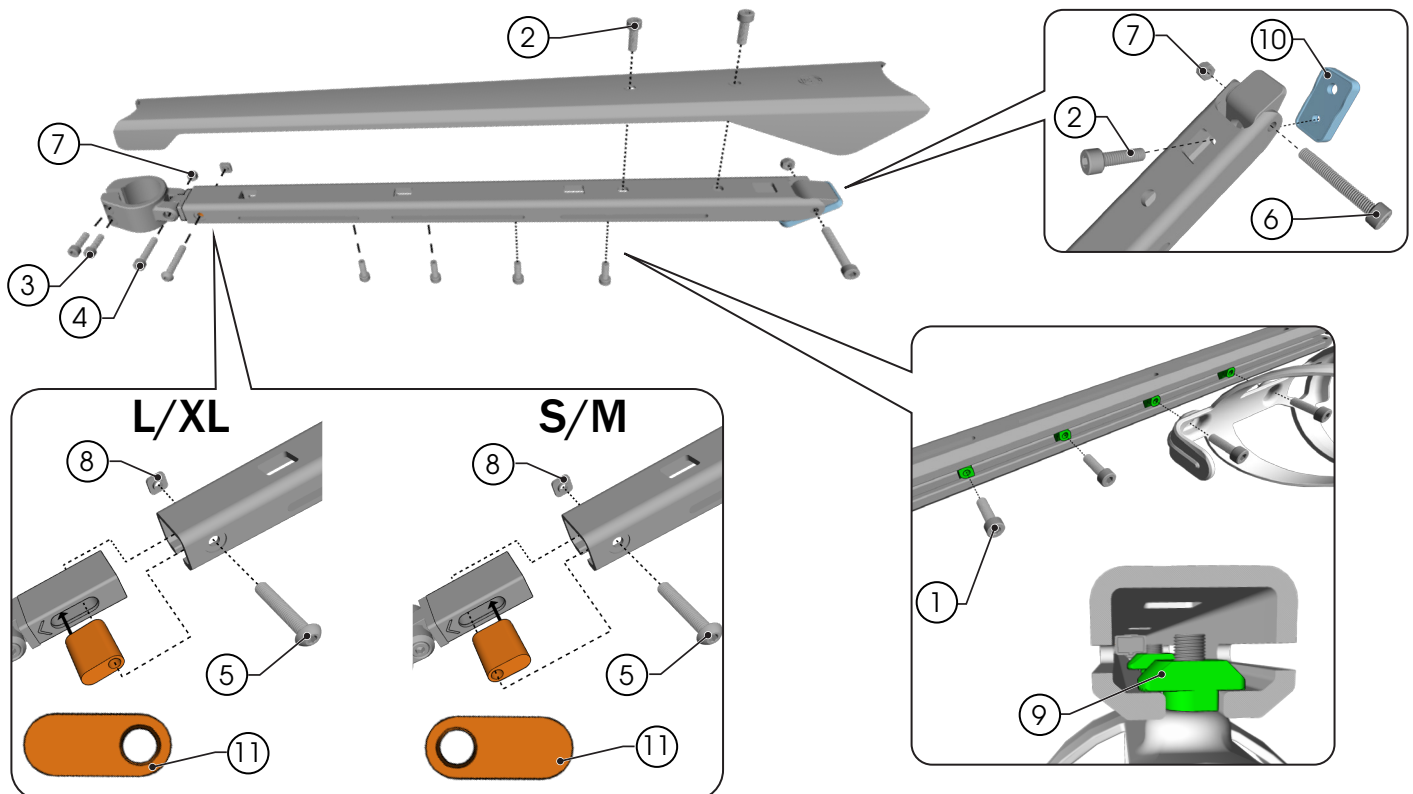

Montage der SUVEA Accessory Bar

HINWEIS: Die SUVEA Accessory Bar wird mit losen Befestigungselementen ausgeliefert – dies erleichtert die Montage.

1. Demontiere die Variosattelstütze und löse den Sattelstützenzug. Demontiere anschließend die Sattelstützenklemmschelle.

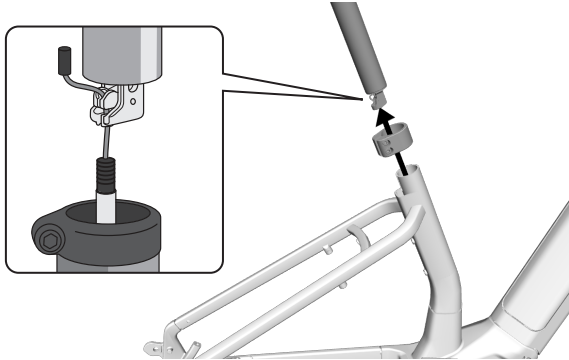

2. Schiebe die Klemmschelle am Sitzrohr nach unten, bis sie bündig sitzt.

HINWEIS: Um die Klemmschelle am Sitzrohr hinunterschieben zu können, musst du sie möglicherweise etwas aufbiegen.

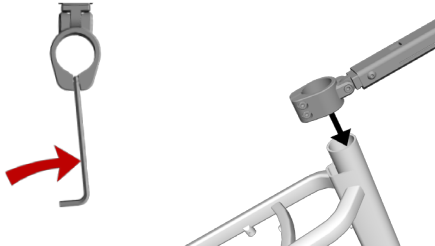

3. Verbinde das vordere Ende der Accessory Bar samt Riser mit dem Unterrohr (die Accessory Bar rastet ein).

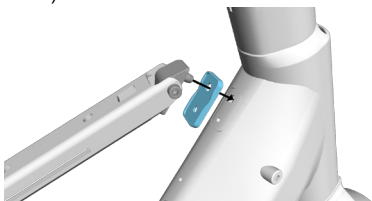

4. Ziehe die Schraube mithilfe eines 4 mm Kugelkopf-Sechskantschlüssels an.

HINWEIS: Zum Anziehen der Schraube mit angewinkeltem Schlüssel wird ein Kugelkopf-Sechskantschlüssel benötigt, ein Werkzeug mit Standard-Sechskantkopf ist nicht geeignet.

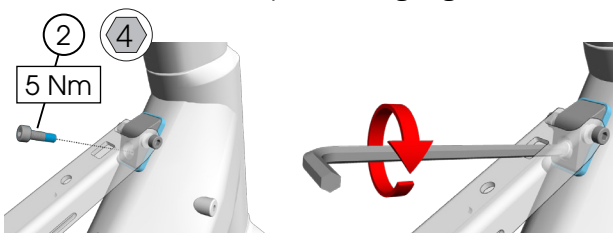

5. Ziehe die drei unten abgebildeten Schrauben vollständig an.

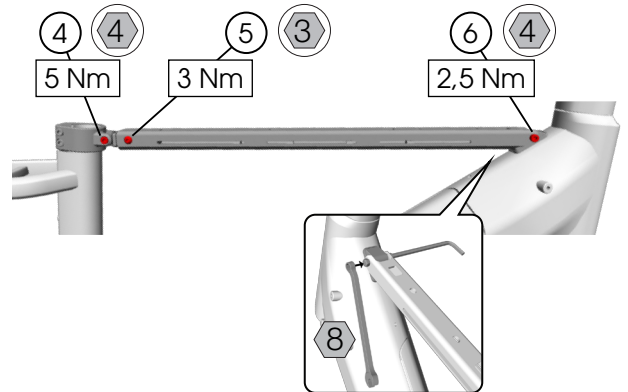

6. Bringe die beiden vorderen Nasen an der Abdeckung in Position. Ziehe dann das hintere Ende der Abdeckung auseinander und schiebe die Abdeckung nach vorne. Achte darauf, dass alle vier Nasen vollständig eingeführt sind und ziehe dann die Schrauben fest.

HINWEIS: Die beiden oberen Schrauben dienen auch zum Befestigen von Zubehör.

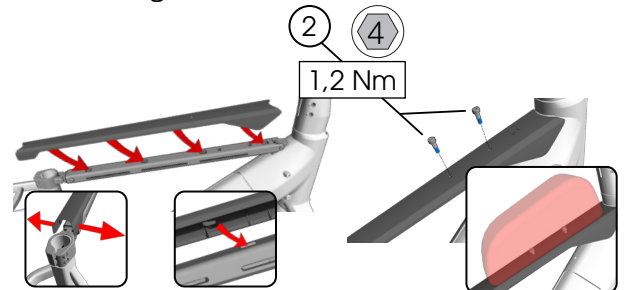

7. Schließe den Sattelstützenzug wieder an und montiere die Variosattelstütze wieder am Rahmen.

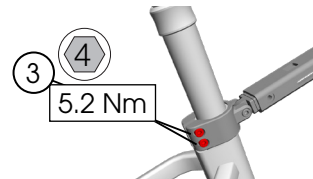

8. OPTIONAL: Die Schraube und T-Mutter löse an einem Zubehörteil anbringen. Die T-Mutter in die Accessory Bar einführen und die Schraube anziehen/lösen, bis die T-Mutter in der richtigen Position sitzt. Dann die T-Mutter vollständig anziehen.

