

A person wearing a helmet and dark clothing is riding a mountain bike on a dirt trail. The rider is leaning forward, and the bike is tilted. The trail is surrounded by green grass and small yellow flowers. In the background, there are tall evergreen trees and a range of mountains under a hazy sky. The overall scene is a scenic mountain landscape.

**TREK**

# ZO HEB JE MEER PLEZIER MET JE NIEUWE FIETS

ORIGINELE INSTRUCTIES VOOR FIETSEN EN E-BIKES

Vertaling van de originele handleiding

# SINCE 1976 ONZE BESTE ADVIEZEN OM LOL TE MAKEN OP DE FIETS



**Gebruik fietsverlichting tijdens elke rit, dag en nacht.** De lichttechnologie is verbazingwekkend goed tegenwoordig. Gebruik verlichting op elke rit, ook als de zon schijnt, want dat is de beste manier om gezien te worden door automobilisten.

**Als het niet goed aanvoelt of of niet goed klinkt, laat het nakijken.** Net als een vliegtuig is een fiets gemakkelijker te repareren voordat je bent vertrokken. De Trek-dealers helpen je graag.

**Let erop dat je voorwiel goed vastzit.** Controleer dit voor elke rit. Serieus! Hierin vind je de details voor het vastzetten van het wiel (kijk op pagina 1-16, 1-17 en 2-12).

**Je hebt maar één stel hersenen.** Een helm kost bijna niets vergeleken met wat een valpartij zonder helm op je hoofd kost. We gaan even preken: gewoon een helm dragen!

**Zorg dat er niets in de spaken van je voorwiel terecht kan komen.** Bijvoorbeeld: een boodschappentas, een handtasje, de riemen van je rugzak of takken op de trail. Als het voorwiel plotseling blokkeert, heb je een groot probleem.

**Op ons kun je bouwen.** Wat er ook gebeurt. Heb je een probleem dat je plaatselijke dealer niet kan oplossen, neem dan contact op met de Trek klantenservice of stuur rechtstreeks een mail aan de directeur van Trek, John Burke [john\\_burke@trekbikes.com](mailto:john_burke@trekbikes.com)

**Lees de rest van deze handleiding.** Sinds 1976 hebben we veel geleerd over de weg en trails dat we willen delen.

# Het gebruik van deze handleiding

Deze handleiding heeft betrekking op alle fietsen en e-bikes van Trek. Het bevat belangrijke informatie over het gebruik van je fiets en e-bike.

Raadpleeg voor de meest recente informatie de online versie van deze handleiding op [trekbikes.com/manuals](http://trekbikes.com/manuals).

## Lees de basisprincipes

Lees hoofdstuk 1, **Basisprincipes**, voordat je gaat fietsen.

Als je een elektrische fiets koopt, lees dan ook de gedrukte snelstartgids die meegeleverd is bij je nieuwe fiets en het supplement Gebruikershandleiding elektrische fietsen. Deze handleiding- en zijn ook te vinden op de pagina **Ondersteuning** op [trekbikes.com](http://trekbikes.com).

## Kijk online voor nog meer nuttige informatie

Op [trekbikes.com](http://trekbikes.com) vind je de meest recente en gedetailleerde informatie inclusief FAQ's, onderhoudsschema's, probleemoplossing en instructievideo's. Ga naar de pagina **Ondersteuning** onderaan de homepage.



[trekbikes.com/support](http://trekbikes.com/support)

## Bewaar deze handleiding voor toekomstige naslag.

Deze handleiding geeft tips over hoe je veilig kunt fietsen en hoe en wanneer je eenvoudige inspecties en onderhoud moet uitvoeren (Hoofdstuk 2). Bewaar deze handleiding daarom zorgvuldig. We adviseren om ook je aankoopbewijs goed te bewaren, mocht je ooit een garantieclaim willen indienen.

Deze handleiding voldoet aan de volgende normen: *EN 15194, ANSI Z535.6; AS/NZS 1927:1998, CPSC 16 CFR 1512, ISO 4210-2 en ISO 8098.*

# Eerst even dit

Je wilt natuurlijk het liefst meteen gaan fietsen. Maar doe voordat je opstapt eerst nog even de onderstaande twee dingen. Ze nemen niet veel tijd in beslag.

## 1. Registreer je fiets

Bij registratie wordt het serienummer van je fiets vastgelegd (belangrijk als je fiets ooit wordt gestolen of zoek raakt). Bovendien kunnen we na registratie contact met je opnemen als er veiligheidswaarschuwingen betreffende jouw fiets zijn. Heb je vragen over je fiets, zelfs jaren na aankoop, dan zien wij via jouw registratie direct over welke fiets het gaat, en kunnen we je sneller en beter helpen.

Als jij of je winkel de fiets nog niet hebben geregistreerd, dan vragen we je dat alsnog te doen via de pagina **Ondersteuning** die je onderaan de homepage van trekbikes kunt vinden. Registreren gaat heel snel en gemakkelijk.



[trekbikes.com/  
productregistration](https://trekbikes.com/productregistration)

## 2. Lees deze handleiding

Deze handleiding bevat essentiële veiligheidsinformatie voor fietsen en e-bikes. Zelfs als ervaren fietser is het belangrijk om deze handleiding goed door te nemen vooraleer op je nieuwe fiets te stappen. Je kunt dit boekwerk lezen, maar je kunt het ook online bekijken op de pagina **Ondersteuning**, onderaan de homepage van trekbikes.com.



[trekbikes.com/manuals](https://trekbikes.com/manuals)

Ouders of verzorgers: als deze fiets voor een kind is, zorg er dan voor dat hij of zij alle veiligheidsaspecten in deze handleiding goed begrijpt.

E-Bikes: zie ook de gedrukte verkorte handleiding voor e-bikes die je bij je nieuwe fiets meekrijgt.

# Over de waarschuwingen hier

Bij het lezen van deze handleiding kom je af en toe een grijze waarschuwingsbox tegen zoals hieronder:

 **WAARSCHUWING!** *Tekst in een grijze box met een alarmsymbool erbij waarschuwt je voor een situatie of bepaalde gedragingen die kunnen leiden tot zware verwondingen of overlijden.*

Uiteraard willen we voorkomen dat jou of je dierbaren iets overkomt, vandaar dat we een waarschuwing plaatsen waar we dat nodig achten.

De bedoeling is dat je plezier hebt op je fiets, want dat is waarom we onze fietsen voor jou maken.

We weten hoe het voelt om over de kop te gaan bij een noodstop, om je knie te stoten tegen het stuur of om onderuit te gaan op glad wegdek. Elke fietser is al wel eens hard gevallen. In het beste geval kun je er achteraf om lachen. Maar in het slechtste geval raak je ernstig gewond.

Dus neem de waarschuwingen serieus. Want jouw veiligheid staat voor ons voorop.

# Inhoud

Het gebruik van deze handleiding .....	i
Eerst even dit.....	ii
Over de waarschuwingen hier .....	iii

## **Basisprincipes**

Belangrijke veiligheidsinformatie .....	1-1
Belangrijke e-bike-informatie .....	1-5
Maak kennis met je dealer .....	1-7
Vóór de eerste rit .....	1-8
Vóór elke rit .....	1-15
Voorzorgsmaatregelen .....	1-21
Gebruiksomstandigheden & gewichtslimieten .....	1-24
Basisrijtechnieken .....	1-27
Rijden met een kind .....	1-32

## **Onderhoud aan je fiets**

Bescherm je fiets .....	2-1
Onderhoud .....	2-5
Inspectie .....	2-6
Vier eenvoudige reparaties die elke fietser moet kennen .....	2-10
Omgaan met carbon .....	2-13

## **Referentie**

Aanvullende informatie .....	3-1
Technische tekeningen .....	3-2

## HOOFDSTUK 1

# Basisprincipes

<u>Belangrijke veiligheidsinformatie .....</u>	<u>1-1</u>
<u>Een fiets beschermt je niet bij ongelukken.....</u>	<u>1-1</u>
<u>Ken je grenzen.....</u>	<u>1-1</u>
<u>Ken de limieten van je fiets.....</u>	<u>1-1</u>
<u>Wees voorzichtig.....</u>	<u>1-2</u>
<u>Denk aan je veiligheid.....</u>	<u>1-3</u>
<u>Belangrijke e-bike-informatie .....</u>	<u>1-5</u>
<u>De accu opladen.....</u>	<u>1-5</u>
<u>Maak kennis met je dealer.....</u>	<u>1-7</u>
<u>Een ideaal hulpmiddel.....</u>	<u>1-7</u>
<u>Er is een winkel voor elke fietser.....</u>	<u>1-7</u>
<u>Vóór je eerste rit1-8</u>	
<u>De juiste maat fiets.....</u>	<u>1-8</u>
<u>Tubeless velgen en -banden.....</u>	<u>1-10</u>
<u>Bandenruimte.....</u>	<u>1-12</u>
<u>Je schijfremmen inremmen.....</u>	<u>1-14</u>
<u>Vóór elke rit.....</u>	<u>1-15</u>
<u>Checklist vóór elke rit.....</u>	<u>1-15</u>
<u>Zorgmaatregelen.....</u>	<u>1-21</u>
<u>De juiste uitrusting.....</u>	<u>1-21</u>

<u>Fiets verstandig .....</u>	<u>1-21</u>
<u>Vermijd oneigenlijk gebruik.....</u>	<u>1-22</u>
<u>Vermijd gevaren .....</u>	<u>1-22</u>
<u>Houd het weer in de gaten.....</u>	<u>1-23</u>
<u>Luister naar je fiets .....</u>	<u>1-23</u>
<u>Bereid je voor.....</u>	<u>1-23</u>
<u>Volg de regels, op de weg en offroad.....</u>	<u>1-23</u>

#### Gebruiksomstandigheden & gewichtslimieten1-24

<u>Basisrijtechnieken.....</u>	<u>1-27</u>
<u>Sturen en bochten maken.....</u>	<u>1-27</u>
<u>Stoppen .....</u>	<u>1-27</u>
<u>Schakelen.....</u>	<u>1-29</u>
<u>Schakelen met een interne versnellingsnaaf .....</u>	<u>1-30</u>
<u>Trappen.....</u>	<u>1-30</u>

<u>Rijden met een kind.....</u>	<u>1-32</u>
<u>Een kind meenemen op de fiets of in een fietskar.....</u>	<u>1-32</u>
<u>Een fietsend kind begeleiden.....</u>	<u>1-34</u>



# Belangrijke veiligheidsinformatie

Lees voordat je gaat fietsen deze belangrijke veiligheidsinformatie.

## Een fiets beschermt je niet bij ongelukken

De meest voorkomende oorzaak van letsel bij het fietsen is een valpartij. Bij valpartijen en botsingen is het vaak zo dat de fiets schade oploopt en dat jij schade aan lijf en leden hebt. Auto's hebben bumpers, veiligheidsgordels, airbags en kreukelzones. Fietsen hebben dat allemaal niet. Als je ten val komt, beschermt de fiets je niet tegen verwondingen.

Als je betrokken raakt bij een ongeval of botsing, controleer dan direct welke verwondingen je hebt opgelopen. Laat vervolgens je fiets grondig inspecteren door je dealer voordat je er weer op gaat rijden.

## Ken je grenzen

Een fiets kan gevaarlijk zijn, vooral als je probeert je grenzen te verleggen en daarbij je limieten overschrijdt. Ken je eigen grenzen en rijd niet op de limiet.

## Ken de limieten van je fiets

### Gebruiksvoorwaarden

Je fiets is gemaakt om de belasting van 'normaal rijgedrag' te weerstaan binnen de grenzen van het specifieke inzetbereik (zie **ook de paragraaf Gebruiksomstandigheden**). Als je de fiets misbruikt door buiten dat inzetbereik te rijden, kan de fiets beschadigd raken door overbelasting of materiaalmoetheid (*Het woord 'materiaalmoetheid' kom je diverse keren tegen in deze handleiding. Het betekent dat het materiaal in de loop van de tijd verzwakt als gevolg van herhaalde belasting of overbelasting*). Elke vorm van schade kan de levensduur van het frame, de voorvork of andere onderdelen drastisch verminderen.

### Levensduur

Fietsen zijn niet onverwoestbaar en fietsonderdelen hebben niet het eeuwige leven. Onze fietsen zijn gemaakt om de belasting van 'normaal rijgedrag' te weerstaan. Frame en onderdelen zijn op een dergelijke belasting ontworpen.

We kunnen echter niet voorspellen welke krachten ontstaan als je de fiets gaat gebruiken in wedstrijden, als je rijdt in extreme omstandigheden, als je met de fiets valt, als hij gebruikt wordt voor verhuur of commerciële doeleinden of als hij op andere manieren wordt gebruikt waardoor er een hoge belasting of materiaalmoetheid optreedt.

Een beschadigd onderdeel kan een drastisch kortere levensduur hebben en zelfs zonder waarschuwing breken.

De veilige levensduur van een onderdeel wordt bepaald door de constructie, de materialen, het gebruik, het onderhoud, het gewicht van de rijder, de fietssnelheid, de terreinsoort en de omgeving (vochtigheid, zoutgehalte, temperatuur, etc.). Het is dus niet mogelijk om exact aan te geven na hoeveel tijd een onderdeel moet worden vervangen.

Elke barst, kras of kleurverandering in een gebied dat zwaar belast wordt, kan een aanwijzing zijn dat het onderdeel (inclusief frame of vork) het einde van zijn levensduur nadert en vervangen moet worden. Als je het niet zeker weet of als je niet gewend bent om je fiets te inspecteren of te repareren, neem dan contact op met je fietswinkel.

In sommige gevallen gaat een lichter frame of onderdeel langer mee dan een zwaarder exemplaar. Prestatiegerichte lichtgewicht fietsen en onderdelen vergen echter meer

onderhoud en moeten vaker gecontroleerd of vervangen worden.



**WAARSCHUWING:** Een fiets staat bloot aan zware belasting en slijtage. Verschillende materialen of onderdelen kunnen verschillend reageren op slijtage of op materiaalmoetheid door belasting. Als de verwachte levensduur van een onderdeel is bereikt, kan het plotseling defect raken of breken.

In de paragraaf '**Onderhoud aan je fiets**' vind je een onderhoudsschema.

## Wees voorzichtig

Bij verkeerd gebruik kunnen sommige onderdelen van je fiets verwondingen veroorzaken. Scherpe uitsteeksels zijn onder meer de tanden van de kettingbladen en sommige pedalen. Remmen en remonderdelen kunnen erg heet worden. Draaiende wielen kunnen snijwonden veroorzaken of zelfs botten doen breken. Lichaamsdelen kunnen bekneld raken bij klemconstructies, in scharnierende delen zoals remgrepen of tussen ketting en tandwielen.

Onderdelen van E-bikes zijn bijzonder kwetsbaar. Elektrische kabels, stekkers, accuhouders, accu's en de controller kunnen gemakkelijk beschadigd raken als ze onzorgvuldig worden gebruikt.

## Denk aan je veiligheid

Houd de omgeving in de gaten en vermijd gevaarlijke situaties die niet gevaarlijk lijken, maar het wel kunnen zijn (zoals verkeer, obstakels, sprongen, enzovoort). Een aantal van die situaties worden in deze handleiding aangeduid.

Sommige risicovolle stunts en sprongen die in tijdschriften of op video's worden getoond, zijn uiterst gevaarlijk. Zelfs ervaren sporters kunnen ernstig letsel oplopen als ze ten val komen (ook zij vallen regelmatig).

Modificaties kunnen je fiets onveilig maken. Elk onderdeel van je nieuwe fiets is zorgvuldig uitgekozen en goedgekeurd. De veiligheid van accessoires of vervangende onderdelen is niet altijd vanzelfsprekend. Vooral de manier waarop deze onderdelen bevestigd worden aan andere delen van de fiets kan onveilig zijn. Vervang onderdelen daarom uitsluitend door originele componenten of goedgekeurde onderdelen. Weet je niet zeker welke onderdelen zijn goedgekeurd, vraag dit dan na bij je dealer.

Lees altijd de instructies bij het nieuwe product dat je voor je fiets koopt.

Hieronder staan enkele voorbeelden van mogelijk gevaarlijke modificaties:

- Het fysiek aanpassen van bestaande onderdelen (schuren, afvijlen, uitboren, enz.)
- Het uitvoeren van reparaties aan carbon-constructies
- Het verwijderen van veiligheidsuitrusting zoals reflectoren of secundaire klemmechanismen
- Het gebruik van adapters voor remsystemen
- Het toevoegen van een motor
- Het monteren van accessoires
- Het verwisselen van onderdelen

**⚠ WAARSCHUWING:** *Het niet controleren van de compatibiliteit en het niet juist installeren, bedienen en onderhouden van een onderdeel of accessoire kan leiden tot ernstig of dodelijk letsel.*

**⚠ WAARSCHUWING:** *Het vervangen van onderdelen op je fiets door niet-originele exemplaren kan de veiligheid van je fiets in gevaar brengen en het recht op garantie doen vervallen. Raadpleeg je dealer voorafgaand aan het vervangen van fietsonderdelen.*

**⚠ WAARSCHUWING:** *Elk accessoire of onderdeel dat aan, naast of bij een draaiend wiel wordt bevestigd, bergt het risico in zich dat het wiel erdoor kan blokkeren, met ernstig of dodelijk letsel tot gevolg. Ga voor elke rit na dat dergelijke onderdelen en accessoires goed vast zitten.*

**⚠ WAARSCHUWING:** *Als het voorwiel plotseling stopt, kan de fiets onverwacht en abrupt tot stilstand komen. Hierdoor kan de fietser over het stuur heen worden gekatapulteerd, met ernstig of dodelijk letsel tot gevolg.*

Nieuwe onderdelen of accessoires kunnen conflicteren met de werking van je fiets, waaronder het besturen ervan, het schakelen, het remmen of het draaien van de wielen. Ga voor aankoop van een nieuw product altijd na of het product de veilige werking van je fiets niet belemmert.

**⚠ WAARSCHUWING:** *Indien de bedieningselementen van je fiets beschadigd zijn of niet goed werken ten gevolge van niet geschikte accessoires of onderdelen kan de fiets abrupt stoppen, of kun je de controle erover verliezen, met ernstig of dodelijk letsel tot gevolg.*

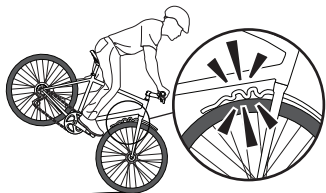

Een ongeoorloofd of verkeerd gemonteerd spatbord kan ervoor zorgen dat de fiets plotseling tot stilstand komt.

# Belangrijke e-bike-informatie

Voordat je gaat rijden op je nieuwe elektrische fiets is het belangrijk om deze handleiding te lezen, de snelstartgids en de aanvullende gebruikershandleiding voor e-bikes.

- Er staat nuttige informatie over je e-bike in beide handleidingen.
- Wij willen bijdragen aan het behoud van onze planeet en daarom is het belangrijk dat je elektrische componenten op de juiste manier gebruikt, onderhoudt en hergebruikt.

Het A-gewogen geluidsdrukkniveau op de oren van de bestuurder is lager dan 70 dB(A).

Naast de paragraaf over de bediening van je e-bike, adviseren we je ook om paragraaf **'Belangrijk om te lezen voordat je de eerste keer gaat rijden'** in het supplement te lezen.

Een elektrische fiets heeft gevoelige onderdelen zoals de motor, de accu en binnenin het frame loopt elektrische bedrading. Let er bij het monteren van accessoires op (bv. een bidonhouder) dat de bedrading en/of de accu niet beschadigt (door bv. het gebruik van scherpe of te lange schroeven). Onachtzame montage kan leiden tot kortsluiting en/of schade aan de accu. Zie afbeelding rechts.

Elke aanpassing aan een e-bike of e-systeem kunnen de fiets en het e-systeem onveilig maken en de garantie doen vervallen.

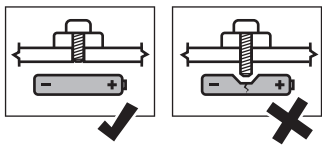

**⚠ WAARSCHUWING!** Een kortsluiting in het elektrische systeem en/of schade aan de batterij kan tot oververhitting leiden. In uiterste gevallen kan een beschadigde accu vlam vatten.

**⚠ VOORZICHTIG!** Ongeoorloofde aanpassing (of manipulatie) van het aandrijfsysteem van je e-bike is niet toegestaan. Als je vermoedt dat er is gesjoemeld met je fiets of als je merkt dat de ondersteuningssnelheid onverwachts verandert, gebruik de e-bike dan niet meer en neem contact op met een erkende Trek dealer.

## De accu opladen

De meegeleverde batterij is gedeeltelijk opgeladen. Voor optimale prestaties dient de batterij volledig opgeladen te zijn voordat er met de e-bike gereden wordt.

**⚠ WAARSCHUWING!** Rij veilig. Neem bij het opladen van de batterij de volgende veiligheidsvoorschriften in acht:

- Laad de accu uitsluitend op met de lader die bij de e-bike werd meegeleverd. Het gebruik van een niet-originele lader kan de levensduur van de batterij beïnvloeden en kan mogelijk tot brandgevaar leiden.

- Gebruik de oplader alleen op een droge, overdekte plek.

- Laat een batterij die oplaadt nooit zonder toezicht achter.

- Haal zodra de batterij volledig is opgeladen, de lader los van de batterij en uit het stopcontact.



**Elektrische stadfiets**



**Elektrische racefiets**



**Elektrische mountainbike**

# Maak kennis met je dealer

Om altijd zorgeloos te kunnen fietsen is het prettig om een goed contact met je favoriete dealer te hebben.

## Een ideaal hulpmiddel

Deze handleiding bevat veel belangrijke informatie over je fiets - en er is nog veel meer te vinden op de pagina **Ondersteuning** op [trekbikes.com](http://trekbikes.com).

Een handleiding of een website kan natuurlijk geen lekke band repareren, een derailleur afstellen, de zadelhoogte aanpassen, een kop koffie inschenken of eindeloos kletsen over die keer dat je bijna die koers won.

Plaatselijke fietswinkels zijn het kloppend hart van de fietsgemeenschap. Ga immers maar na wat ze allemaal te bieden hebben:

## Deskundig personeel

De medewerkers in een fietswinkel zijn niet alleen maar verkopers. Het zijn fietsers die zelf de producten gebruiken die ze verkopen.

## De juiste zitpositie

Je dealer kan je fiets helemaal naar wens afstellen en aanpassen aan je rijstijl.

## Professionele monteurs

Service-medewerkers bij je dealer zorgen dat je fiets of e-bike in topconditie blijft, jaar-in-jaar-uit.

## Garantie-service

Als je een probleem hebt met een product dat we verkopen, dan zal je dealer zijn uiterste best doen om het op te lossen.

## Er is een winkel voor elke fietser

We hebben meer dan 3000 winkels in de VS, meer dan 450 in de Benelux en wereldwijd zijn er nog duizenden. Sommigen zijn gespecialiseerd in wielrennen, anderen richten zich op forenzen, of op mountainbikers. Veel winkels zijn allround en bieden voor elk wat wils.

Als je nog geen favoriete dealer hebt, kijk dan onder **Verkooppunten** op [trekbikes.com/store-finder](http://trekbikes.com/store-finder).

# Vóór de eerste rit

Controleer of je fiets gebruiksklaar is voordat je de eerste keer gaat fietsen.

## De juiste maat fiets

Je dealer kan helpen om een fiets te vinden die past bij jouw lichaamsbouw.

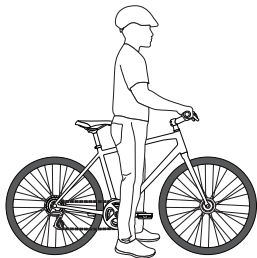

- Bij een fiets met een standaard vlakke bovenbuis, moet er minstens 25 mm ruimte zitten tussen je lichaam en de bovenbuis als je over de fiets gaat staan.
- Voor een doorstapframe, stagger of frame met lage instap moet je de framemaat kiezen die correspondeert met een standaard frame met vlakke bovenbuis.

## Houd je aan de gewichtslimiet

Voor je fiets geldt een gewichtslimiet. Bekijk de paragraaf [Gebruiksomstandigheden](#) voor algemene richtlijnen hieromtrent.

## Het zadel op de juiste hoogte afstellen

Test de juiste zadelhoogte door op het zadel te gaan zitten en je hiel op het pedaal in de onderste stand te zetten waarbij je been licht gebogen moet zijn.



Als je been sterker gebogen is, moet je het zadel hoger zetten. Als je niet bij de pedalen kunt, dan moet het zadel lager worden gezet.



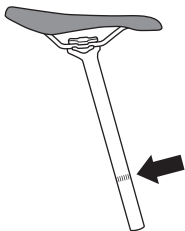

Om schade aan de zadelpen en het frame te voorkomen, mag je het zadel nooit hoger monteren dan de minimum insteeklijn op de zadelpen of seatmast. Als je het zadel niet op de juiste hoogte kunt afstellen, neem dan contact op met je dealer.

**Fietsen met achtervering** - Bij het afstellen van je zadel moet je rekening houden met de opwaartse veerweg van je achterwiel ten opzichte van je zadelstand.

**⚠ WAARSCHUWING:** *Als de zadelpen volledig is ingedrukt, het zadel maximaal naar achteren staat en de achtervering volledig is ingedrukt, kan de achterband tegen het zadel aankomen. Om dit te voorkomen moet je je zadel hoger en naar voren zetten.*

## Stel je stuur en stuurpen af op een comfortabele hoogte

De positie van het stuur is belangrijk voor controle en comfort. Je beweegt het stuur een bepaalde kant op en de fiets volgt.

Er is speciaal gereedschap en speciale kennis voor nodig om de stuurpen uit te lijnen, aan te passen en vast te zetten. Laat dit daarom uitvoeren door je dealer. Probeer niet zelf aanpassingen te doen omdat deze veranderingen ook kunnen inhouden dat de schakel- en remhendels en de kabels moeten worden aangepast.

**⚠ WAARSCHUWING:** *Een onjuiste assemblage of het onjuist vastzetten van balhoofd en stuurpen kan de stuurbuis van de voorvork beschadigen waardoor deze mogelijk kan breken. Als de stuurbuis breekt, kun je ten val komen.*

## Gewend raken aan je fiets

Om maximaal plezier te hebben van je fiets, moet je gewend raken aan de volgende zaken:

- Pedalen (plat, clipless of toeclips met riemen)
- Remmen (hendels of pedalen)
- Versnellingen en schakelen (indien gemonteerd)
- de vering (indien aanwezig)

Je ervaart meer plezier als je comfortabel zit en met vertrouwen kunt fietsen.

## Tubeless velgen en -banden

Sommige fietsen zijn voorzien van velgen en banden waarvoor je geen binnenband nodig hebt. Tubeless velgen en -banden hebben speciale hieldraadprofielen die luchtdicht afsluiten als je ze goed monteert. Tubeless velgen zijn er in allerlei stijlen en soms zijn er extra onderdelen nodig om de tubeless set-up compleet te maken. De velgfabrikant kan de velgen als “geschikt voor tubeless” of “tubeless ready (TLR)” beschrijven, afhankelijk van de vereiste onderdelen. Als je ervoor kiest de tubeless kenmerken van je velgen te benutten, lees dan zorgvuldig de instructies van de fabrikant over welke aanvullende componenten je nodig hebt om de velg tubeless te maken of houden.

Tubeless velgen kunnen zeer uiteenlopende profielen hebben en dit heeft invloed op het type tubeless band dat om de velg past. Je velgfabrikant kan het velgprofiel bijvoorbeeld omschrijven als “gehaakt” of “haakloos”. Dit hangt ervan af of de velgranden aan de binnenkant uitsteken. Zo zal ook het hieldraadprofiel van tubeless banden per bandenfabrikant verschillen. Gezien het brede scala aan tubeless banden en velgen dat er verkrijgbaar is, zal de compatibiliteit van tubeless banden met verschillende typen tubeless velgen aanzienlijk variëren. Als je kiest voor een tubeless setup, let er dan op dat de banden en velgen compatibel zijn. Gebruik voor je vel-

gen alleen tubeless banden die goedgekeurd zijn door de velgfabrikant of de bandenfabrikant. Ga met vragen over de compatibiliteit van tubeless banden en velgen naar je lokale fietsenwinkel.

Het installeren van tubeless banden op een tubeless velg vereist specialistische kennis, vaardigheden en apparatuur. Voor een tubeless setup kunnen aanvullende onderdelen nodig zijn, zoals voor tubeless geschikte banden, velgint, ventielkernen en dichtmiddel. Neem zorgvuldig de instructies van zowel de velg- als de bandenfabrikant over het monteren van tubeless banden door voordat je eraan begint. Als je niet zeker weet hoe je je velgen en banden in een tubeless setup moet installeren, vraag je je lokale dealer de banden voor je te monteren.

**⚠ WAARSCHUWING:** *Als je rijdt op een verkeerd gemonteerde, niet op elkaar afgestemde of beschadigde combinatie van band en velg, kan zich een plots drukverlies van de band voordoen, waardoor die van de velg rolt, met mogelijk een ongeval met ernstig of dodelijk letsel tot gevolg. Controleer voorafgaand aan de montage op basis van de handleiding of de band en de velg bij elkaar passen.*

**⚠ WAARSCHUWING:** Tijdens de montage kan een niet op elkaar afgestemde of beschadigde combinatie van band en velg ervoor zorgen dat de banden onverwacht spanning en dichtmiddel verliest en loskomt van de velg. Dit leidt tot schade aan het wiel of andere onderdelen en kan de monteur verwonden. Gebruik van oog- en oorbeschermers wordt aanbevolen. Controleer voorafgaand aan de montage op basis van de handleiding of de band en de velg bij elkaar passen.

## Breedte/diameter van banden en velgen

Er zijn velgen en banden in vele maten en breedtes (zie hieronder). De nominale diameter van de velg (1) moet passen bij de nominale diameter van de band (2) en de breedte van de velg (3) moet compatibel zijn met de breedte van de band (4).

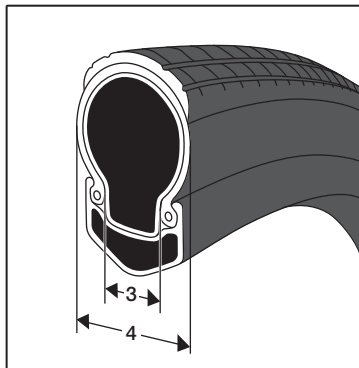
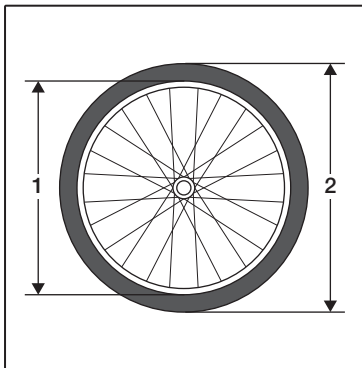

Houd je altijd aan de aanbevelingen van de fabrikant voor de typen en maten band die geschikt zijn voor jouw specifieke velgen.

**⚠ WAARSCHUWING:** Door een niet op elkaar afgestemde combinatie van band en velg te gebruiken, kan zich een plots drukverlies van de band voordoen, waardoor die van de velg rolt, met mogelijk een ongeval met ernstig of dodelijk letsel tot gevolg. Controleer voorafgaand aan de montage op basis van de handleiding of de band en de velg bij elkaar passen.

## Bandenruimte

De diameter en breedte van de originele wielen en banden op je fiets zijn gekozen om voldoende ruimte te bieden tussen het draaiende wiel met band en het frame, de voorvork en andere onderdelen. Elke aanpassing aan je wielen of banden heeft invloed op deze tussenruimte.

Ook banden waarop dezelfde maat vermeld staat, kunnen breder of smaller blijken als je ze omlegt, goed oppompt en op je fiets zet. Kijk de bandenruimte altijd na als de banden gemonteerd en volledig opgepompt zijn, ook als op de vervangende banden dezelfde maat staat als de banden die ze vervangen.

De minimale ruimte tussen een goed opgepompte band en elk ander onderdeel van de fiets moet 6 mm zijn (zie hieronder). Raadpleeg je lokale dealer of je fietsfabrikant voor meer informatie over bandenruimte.

Houd altijd genoeg ruimte tussen de draaiende band en velg (zie hieronder) en het frame, de voorvork en andere onderdelen. Kijk het frame en de voorvork geregeld na op schade en het gedeelte rond het wiel op steenslag of voorwerpen die vast kunnen gaan zitten.

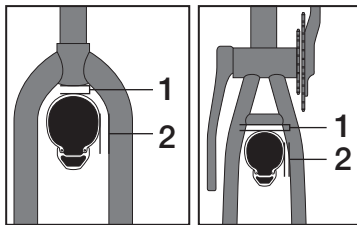

1 & 2: Racefietsen =  $\geq 4$  mm;  
alle andere fietsen =  $\geq 6$  mm

Als je op je fiets rijdt, mogen de banden niet tegen de voorvork, het frame of andere onderdelen aan kunnen komen als het veringssysteem volledig ingedrukt wordt of de wielen buigen door zijwaartse belasting. Met een geveerde vork bijvoorbeeld mag de voorband niet tegen de voorvork aan komen als de voorvork volledig wordt ingedrukt.

**⚠ WAARSCHUWING:** Bij onvoldoende bandenruimte kunnen steentjes of andere voorwerpen vast blijven zitten of de wielen plotseling blokkeren. In dat geval kun je vallen en ernstig of dodelijk letsel oplopen.

**⚠ WAARSCHUWING:** Als bij onvoldoende bandenruimte de band tegen een ander deel van de fiets aan komt, kan er schade ontstaan die leidt tot een valpartij met mogelijk ernstige gevolgen.

Als je aanvullende accessoires of onderdelen op je fiets hebt gezet, zoals spatborden, kan het zijn dat er voor deze producten extra ruimte nodig is tussen de band/het wiel en de accessoire of onderdeel. Vraag de vereiste bandenruimte voor elke accessoire of onderdeel op je fiets op bij de fabrikant. Gebruik het product niet als de voorgeschreven bandenruimte niet gehaald wordt.

**⚠ WAARSCHUWING:** Elk accessoire of onderdeel dat aan, naast of bij een draaiend wiel wordt bevestigd, bergt het risico in zich dat het wiel erdoor kan blokkeren, met ernstig of dodelijk letsel tot gevolg. Ga voor elke rit na dat dergelijke onderdelen en accessoires goed vast zitten.

**⚠ WAARSCHUWING:** Als het voorwiel plotseling stopt, kan de fiets onverwacht en abrupt tot stilstand komen. Hierdoor kan de fietser over het stuur heen worden gekatapulteerd, met ernstig of dodelijk letsel tot gevolg.

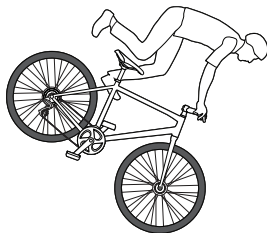

## Je schijfremmen inremmen

Nieuwe schijfremmen moeten worden ingeremd. Het proces van inremmen zorgt ervoor dat de remmen een optimale, consistente remkracht krijgen en zo min mogelijk geluid maken.

**⚠ WAARSCHUWING:** Bij het inremmen moet er stevig geremd worden. Vanwege de kracht en de manier van bedienen van schijfremmen is hiervoor enige ervaring vereist. Indien men niet vertrouwd is met de manier van bedienen en met de remkracht van schijfremmen, kan er een ongeval gebeuren, met ernstig of dodelijk letsel tot gevolg. Indien men niet vertrouwd is met schijfremmen, dient het inremmen te gebeuren door de dealer.

**⚠ WAARSCHUWING:** Voer het proces van inremmen niet uit als je mensen of bagage vervoert.

1. Ga op een vlakke weg rijden en terwijl je op het zadel zit, accelereer je naar een redelijke snelheid.
2. Trek vervolgens de remhendels stevig in totdat je bent afgeremd tot loopsnelheid. Herhaal dit ongeveer twintig keer.

**⚠ WAARSCHUWING:** De remkracht zal toenemen bij elke herhaling van de cyclus accelereren/afremmen. Oefen geleidelijk minder kracht uit op de remhendels omdat er steeds minder kracht nodig is om de fiets af te remmen tot je stapvoets rijdt. Hard remmen kan leiden tot een valpartij.

3. Accelereer tot een hogere snelheid en knijp dan de remmen stevig in totdat je stapvoets rijdt. Herhaal dit ongeveer tien keer.
4. Laat de remschijven afkoelen voordat je weer verder fietst.
5. Bezoek je fietswinkel als je de spanning van de remkabel na de inremprocedure moet aanpassen.

# Vóór elke rit

Voordat je gaat fietsen, moet je een veiligheidscheck doen. Doe dit op een vlakke weg met weinig verkeer. Mocht een onderdeel niet veilig zijn, repareer het dan of ga langs bij de dealer voor onderhoud.

## Checklist vóór elke rit

### □ Controleer het stuur

- Zorg ervoor dat het stuur onder een hoek van 90 graden staat ten opzichte van het voorwiel.
- Controleer of het stuur goed vastzit zodat het niet verdraait of verschuift ten opzichte van de stuurpen.
- Controleer of de kabels niet te strak worden aangetrokken of klem komen te zitten als je het stuur draait.

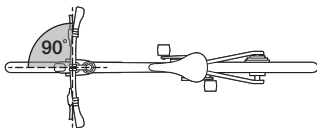

### □ Controleer de handvatten

Zorg ervoor dat de handvatten stevig vastzitten en in goede staat verkeren. Als je handvatten los zitten of schade of slijtage vertonen, laat je ze vervangen in je fietsenwinkel.

**⚠ WAARSCHUWING:** Loszittende of beschadigde handvatten of bar-ends kunnen leiden tot verlies van controle over de fiets en daarmee tot een ongeval met ernstig of dodelijk letsel.

Op sommige sturen zitten handvatten die mechanisch vastklikken. Ze moeten voldoende ruimte bieden om de handvatten netjes uit te lijnen met de uiteinden van het stuur. Op de uiteinden moeten passende stuurpluggen komen, zodat ze niet uitsteken. Geschroefde handvatten moeten goed vast worden gezet om verdraaiing tijdens het fietsen te voorkomen.

**⚠ WAARSCHUWING:** Niet correct bevestigde handvatten kunnen leiden tot verlies van controle over de fiets en daarmee tot een ongeval met ernstig of dodelijk letsel.

## □ **Controleer de stuuruiteinden**

Let erop dat er op de stuuruiteinden en eventuele extensies doppen zitten. Zitten ze er niet, vraag dan je fietsenwinkel ze erop te zetten. Als er bar-endextensies op het stuur zitten, moet je erop letten dat ze vastgeklemd zitten volgens de instructies van de fabrikant van het stuur en de extensies. Let erop dat je stuur, extensies, handvatten en remgrepen en de schakelhendels goed vastzitten, alles veilig te bedienen is en je zonder haperen kunt sturen, remmen en schakelen.

**⚠ WAARSCHUWING:** Op de stuuruiteinden en stuur-extensies moeten altijd doppen zitten. Sturen of extensies zonder stuur-doppen kunnen je al bij een lichte val snijden of doorboren, met ernstig of dodelijk letsel als gevolg.

## □ **Controleer het zadel en de zadelpen**

- Zorg ervoor dat het zadel in lijn staat met de bovenbuis.
- Controleer of de zadelrails of zadelpen goed vastzitten zodat het zadel niet kan verdraaien, omlaag zakken of kantelen.

## **Controleer de wielen**

- Controleer de velgen en de spaken op schade. Draai het wiel rond. Het wiel moet recht tussen de voorvork (voorzijde) of lig-

gende achtervorken (achter) lopen en de velg mag de remblokken (bij velgremmen) niet raken.

- Controleer of de assen volledig in de uitsparing van de dropouts zijn geplaatst.
- Til de fiets op en sla met een vuist bovenop de band. Het wiel mag niet losschieten, losraken of heen en weer bewegen.

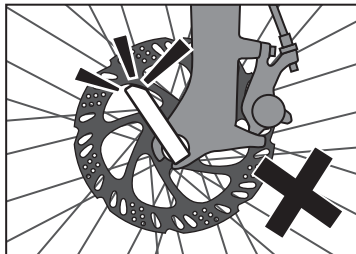

- Als je wiel is uitgerust met een snelspanner, moet de hendel volledig gesloten zijn en correct gepositioneerd (in lijn met de liggende achtervork of voorvork). De hendel mag de spaken of het schijfrem-systeem niet raken als het wiel draait.



**⚠ WAARSCHUWING:** Het kost enige kracht om het wiel met een snelspanner goed vast te zetten. Als het wiel niet goed is vastgezet, kan het losraken met mogelijk zwaar letsel tot gevolg.

De stelmoer zo ver worden aangedraaid dat de klemkracht van de snelspanner een afdruk achterlaat in je handpalm. Als de hendel niet goed sluit vanwege het contact met de vork of accessoire, verander je de stand en druk je hem dicht.

Als de hendel ergens tegenaan komt, sluit hij mogelijk niet. Als je een as met snelspanner hebt (geen steekas) en goed sluiten niet mogelijk is, verwijder dan de as met snelspanner en plaats de hendel aan de andere kant van de fiets. Stel hem goed af en sluit hem goed of neem contact op met fietswinkel om hem te vervangen.

**⚠ WAARSCHUWING:** Als de snelspanner van een wiel niet goed is afgesteld en gesloten, kan hij losraken en de spaken of de remschijf raken. Ook kan hij ervoor zorgen dat het wiel losraakt. Daardoor kun je de controle verliezen en vallen, met ernstig of dodelijk letsel tot gevolg. Kijk voor elke rit na of de snelspanner goed is afgesteld en gesloten.

**⚠ WAARSCHUWING:** Als een wielbevestiging niet correct is afgesteld en vastgezet, kan het wiel loszitten, losraken of plotseling vast komen te zitten. Dit kan leiden tot verlies van controle over je fiets en daarmee tot ernstig of dodelijk letsel. Zorg ervoor dat de as stevig vast zit en niet in contact komt met enig ander deel van de fiets.

### Wielbevestiging met moeren

Zorg ervoor dat de as geheel in de dropouts zit en netjes uitgelijnd is.

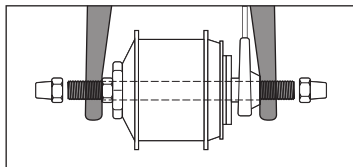

### Wielbevestiging met steekas

Zorg ervoor dat de assen volledig in de dropouts zitten geschroefd.

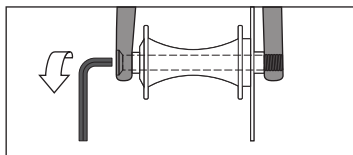

Vraag je dealer indien nodig om de handleiding van de wielen, en lees daarin hoe je een wiel met steekas moet monteren en demonteren. Als je niet weet wat een steekas is, raadpleeg dan je dealer.

De lengte, diameter en schroefdraad van de steekas moeten overeenkomen met de specificaties van je frame, voorvork en wielnaven. Monteer/demonteer je wiel altijd in overeenstemming met de instructies van de fabrikant van de steekas. Wend je bij vragen tot die fabrikant.

Vervang je een steekas, ga dan na of de nieuwe steekas geschikt is voor jouw fiets. Gebruik de steekassen van je fiets niet voor andere fietsen, omdat ze mogelijk niet compatibel zijn en niet veilig vastgezet kunnen worden.

Een steekas wordt ingevoerd via de schroefdraadloze frame- of voorvork-dropout, dan door de naaf heen, en ten slotte vastgeschroefd in de tegenoverliggende dropout. Raadpleeg de instructies van de fabrikant voor specifieke informatie over de montage van de steekassen, waaronder de juiste aanhaalmomenten

#### **Controleer de banden**

Gebruik een fietspomp met manometer zodat je de banden tot de voorgeschreven druk kunt oppompen. Overschrijd de druk-

limiet zoals aangegeven op de zijkant van de band of de velg niet (kies de laagste van de twee waarden).

**OPMERKING::** Het is beter om een handpomp of voetpomp te gebruiken dan een compressor. Die laatste zorgt al snel voor te veel druk, waardoor de band kan ontploffen.

 **WAARSCHUWING:** *Pomp een band nooit harder op dan de maximale druk zoals aangegeven op de zijkant van de band. Een te hoge bandendruk kan tijdens het rijden of oppompen leiden tot het loskomen van de band van de velg of schade aan de velg. In dat geval kun je de controle kwijtraken of vallen en ernstig of dodelijk letsel oplopen. Ook kan de (binnen)band, het wiel of de velg beschadigd raken.*

 **WAARSCHUWING:** *Fiets nooit met een bandendruk die lager is dan de minimale druk zoals aangegeven op de zijkant van de band. Het fietsen met een te lage bandendruk kan leiden tot het loskomen van de band van de velg of tot een lekke band. Dat kan een ongeval met ernstig of dodelijk letsel tot gevolg hebben, alsook schade aan de (binnen)band, het wiel of de velg.*

#### **Controleer de remmen**

- Controleer terwijl je stilstaat of je de volledige remkracht kunt gebruiken zonder

dat de remhendels het stuur raken. Als de hendel het stuur raakt, moet de rem worden bijgesteld.

**⚠ WAARSCHUWING:** Als je plotseling of te sterk de voorrem inknijpt, kan het achterwiel van de grond loskomen. Hierdoor kun je de controle verliezen en ten val komen. Je kunt het beste met beide remmen tegelijk remmen.



Controleer of de voorrem goed functioneert. Fiets een stukje met lage snelheid en rem met de voorrem. De fiets moet onmiddellijk tot stilstand komen.

- Voor velg- of schijfremmen het hiervoor genoemde proces herhalen voor de achterrem.
- Bij een terugtraprem draai je de achterste crank iets hoger dan horizontaal. Druk nu met je voet het achterste pedaal iets naar beneden. Als je het pedaal naar beneden drukt, grijpt de rem aan.

## □ Controleer de ketting

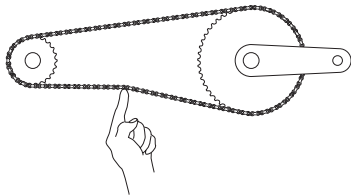

- Zorg ervoor dat de ketting of aandrijfriem de juiste spanning heeft zodat hij niet van de tandwielen loopt. Als je niet precies weet wat de juiste spanning moet zijn, ga dan naar je dealer.
- Controleer of de ketting geen knikken, gebroken schakels, rollen of pennen heeft en niet geroest is.
- De ketting moet in het midden van de ketting een totale verticale speling hebben van 6-12 mm.

## □ Controleer de kabels

- Zorg dat binnen- en buitenkabels stevig aan het frame of de vork vastzitten, zodat ze niet in contact komen met bewegende delen.

### **Controleer reflectoren, verlichting en accessoires**

- Zorg dat reflectoren schoon zijn en loodrecht staan ten opzichte van de velg.

**OPMERKING::** Reflectoren werken alleen als er licht op valt. Ze zijn dus niet geschikt als verlichting.

- Zorg ervoor dat de verlichting voor en achter - en ook andere accessoires - stevig bevestigd zijn en goed afgesteld, en dat ze goed functioneren.
- Richt je koplamp iets omlaag om verblinding van tegemoetkomend verkeer te voorkomen. Controleer of de accu's of batterijen zijn opgeladen.

### **Controleer de accu en controller van je e-bike**

- Controleer of je accu in de houder vergrendeld zit en zorg dat hij volledig is opgeladen. Zorg ook dat de afstandsbediening en het e-bikesysteem goed functioneren.

### **Controleer je vering (indien aanwezig)**

- Stel de vering naar wens in en zorg ervoor dat de vering niet kan 'doorslaan' ('bottom out'). Instructies voor het afstellen van de vering zijn te vinden op de pagina **Onders-teuning** op [trekbikes.com](http://trekbikes.com).

### **Controleer je pedalen**

- Zorg ervoor dat je pedalen en je schoenen schoon zijn en dat er geen vuil of steentjes in de schoenplaatjes of de pedalen zitten.
- Voel aan je pedalen en crankarmen of er geen speling op zit. Draai aan de pedalen en kijk of ze vrij kunnen ronddraaien.

# Voorzorgsmaatregelen

Neem de volgende belangrijke voorzorgsmaatregelen om het risico op letsel ten gevolge van het fietsen te verminderen.

## De juiste uitrusting

- Draag altijd een helm tijdens het fietsen om de kans op hoofdletsel bij een ongeval te voorkomen. Zorg dat je helm goed past en voldoet aan de veiligheidsstandaards.
- Draag de juiste kleding. Losse kleding of accessoires kunnen verstrikt raken in de wielen of andere draaiende delen waardoor je kunt vallen (bv broekspijp tussen de ketting).
- Zorg dat alle losse sluit- en spanbanden alsmede accessoires stevig vastzitten (bikepacking-harnassen, zijtassen, enz.)
- Verhoog je zichtbaarheid door het dragen van fluorescerende kleding overdag en reflecterende kleding in het donker. De unieke op- en neergaande trapbeweging bij het fietsen maakt je beter herkenbaar voor ander verkeer. Draag in het donker producten die voorzien zijn van reflecterende materialen op je voeten, enkels en benen. Draag overdag fluorescerende sokken, schoenen, overschoenen of arm-/beenwarmers.

- Zet ook overdag je fietsverlichting aan (en 's avonds uiteraard ook). Zorg ervoor dat je reflectoren goed geplaatst zijn, en schoon.

 **WAARSCHUWING:** *Reflectoren werken alleen als er licht op valt. Ze zijn dus niet geschikt als verlichting. Rijden in het donker of bij slecht zicht zonder adequate verlichting is extreem gevaarlijk.*

## Fiets verstandig

Ken je eigen vaardigheden en ga niet over je limiet.

- Staar tijdens het fietsen niet te lang naar de computer of je telefoon. Je kunt ergens tegenaan botsen, waardoor je de controle verliest en valt.
- Rijd niet te snel. Hogere snelheden resulteren in grotere risico's en grotere inslagkrachten bij een valpartij. Onderschat de kracht van een e-bike niet.
- Rijd niet met losse handen. Houd altijd ten minste één hand aan het stuur.

- Rijd niet vlak achter elkaar, behalve op een tandem.
- Rijd niet onder invloed van alcohol of wanneer je medicijnen gebruikt die je minder alert maken.
- Rijd niet in grote groepen. Dicht achter je voorganger rijden vermindert je zicht op de weg en kan leiden tot verlies aan controle. Ook kunnen grote groepen fietsers andere weggebruikers in de problemen brengen.
- Rijd niet op een andere manier met de fiets dan waarvoor hij bedoeld is (zie het gedeelte [Gebruiksomstandigheden & gewichtslimieten op pagina 1-24](#)).

**OPMERKING VOOR E-BIKES:** Wees alert want andere weggebruikers verwachten niet dat een e-bike veel sneller is dan een normale fiets. Harder rijden vergroot ook het risico op een ongeval.



**WAARSCHUWING:** *Je loopt een grotere kans op letsel als je jouw fiets op onjuiste wijze gebruikt. Oneigenlijk gebruik kan de fiets zwaar belasten. Door zware belasting kunnen het frame of onderdelen breken, waardoor je meer kans loopt op verwondingen. Om de kans op verwondingen te verminderen moet je de fiets gebruiken waarvoor hij ontworpen is.*

## Vermijd oneigenlijk gebruik

Voorbeelden van oneigenlijk gebruik zijn: springen met je fiets, over takken of andere obstakels heen rijden, stunts uithalen, fietsen op extreem terrein, harder rijden dan de omstandigheden toelaten of rijden op een ongebruikelijke manier. Deze en andere vormen van oneigenlijk gebruik verhogen de belasting op elk onderdeel van je fiets.

## Vermijd gevaren

Kijk uit voor auto's, voetgangers en andere fietsers. Ga ervan uit dat anderen je niet zien en wees voorbereid om hen - of hun acties - te ontwijken. Denk bijvoorbeeld aan het plotseling openen van een auto deur.

Wees voorzichtig bij offroad rijden. Rijd uitsluitend op de trails. Rijd niet over stenen en takken of door kuilen.

Rijd niet met een los voorwerp of met (de riem van) een huisdier aan het stuur of aan andere delen van je fiets.

Kijk uit voor gevaren op de weg. Denk aan gaten in het wegdek, putdeksels, regengoten, een zachte of lage berm of steenslag waardoor je wielen een klap krijgen, wegslijpen of plotseling blokkeren. Als je de wegcondities niet vertrouwt, loop dan met je fiets aan de hand.

Als je treinrails of regengoten oversteekt, benader ze dan voorzichtig en rij er haaks overeen zodat je wielen niet in de goten terecht komen.

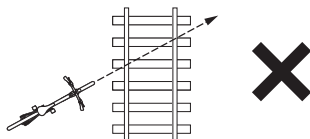
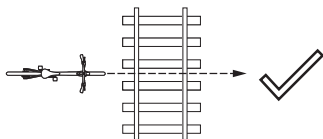

## Houd het weer in de gaten

Neem extra voorzorgsmaatregelen als je in nat weer of in de sneeuw gaat rijden omdat de grip van je banden dan enorm vermindert.

De remweg neemt toe in nat weer. Zorg dat je eerder gaat remmen en wees extra alert als je remt in nat weer.

## Luister naar je fiets.

Gedraagt je fiets zich vreemd (trillen of wiebelen) of hoor je een ongebruikelijk geluid, stop dan direct met fietsen en stel het probleem vast.

Na een botsing of valpartij (vooral op een carbon fiets), je fiets grondig laten nakijken door je dealer. Schade aan je fiets is soms niet direct zichtbaar. Herstel problemen voordat je verder rijdt of breng de fiets voor onderhoud naar je dealer.

## Bereid je voor

Een lekke band of een mechanisch defect krijgen tijdens het fietsen, is bijzonder vervelend. Neem een pomp, reserveband, bandenplakkers, gereedschap en extra batterijen of laders mee voor je verlichting. Zorg ervoor dat je zelf kleine reparaties kunt uitvoeren zodat je veilig thuiskomt.

## Volg de regels, op de weg en offroad

Het is je verantwoordelijkheid om de verkeersregels te kennen. Leer de regels en houd je aan de wettelijke verplichtingen betreffende e-bikes, fietsverlichting, rijden op wegen of fietspaden, helmen, kinderzitjes en het verkeer in het algemeen.

# Gebruiksomstandigheden & gewichtslimieten

Op het frame van je fiets zit een sticker waarop de gebruiksomstandigheden staan. Gebruik de fiets alleen in omstandigheden waarvoor jouw type fiets geschikt is.

## Framesticker



Controleer het inzetbereik dat op de frames-ticker is aangegeven en/of volg de aanwijzingen op de Electrically Power Assisted Cycles (EPAC) sticker.



Snelle elektrische fiets EU (Speed EPAC) 45 km/u	EU EPAC ISO label, CE specifiek voor model	US EPAC ISO label, Klasse-label
 <p>Diamant Fahrradwerke GmbH L1e-B e1*168/2013*xxxxx WID2xxxxxxxxxxxxx -- dB(A), -- min -<sup>1</sup> 0.3 kW 45km / h max 145 kg</p>  <p>RECOMMENDED TYRE PRESSURE BAR (PSI), COLD</p> <p>FRONT 2.4 (35) REAR 2.4 (35)</p>	 <p>2023 CE 250 W max 25 km/h max 20 kg max 100 kg Bike 20 kg Dikroepje BV / Trek Benelux Celstuurkast 2-20C 3047 LG Harderwijk The Netherlands UK CA Trek Bicycle Corporation Ltd. 9 Sherbourne Drive, Tilbrook, Milton Keynes, UK MK7 0HX</p>  <p>EN 15194 City/Trekking EPAC</p>	<p>Klasse I Max 250 W Max 25 km/u</p> <p>Klasse 3 e-bike Max 750 W Max 45 km/u</p>  <p>EN 15194 City/Trekking EPAC</p>

**WAARSCHUWING:** Als de fiets zwaarder wordt belast dan het inzetbereik toelaat, kan de fiets of onderdelen ervan beschadigd raken of breken. Schade aan je fiets kan ervoor zorgen dat je de controle verliest en ten val komt. Gebruik je fiets niet voor doeleinden die de grenzen van de belasting van je fiets te boven gaan. Weet je niet zeker hoe zwaar de fiets belast kan worden, raadpleeg dan je dealer.



## Gewichtslimiet = rijder + fiets + uitrusting/bagage.

Inzetbereik	Terrein	Gewichtslimiet	Type fiets of definitie
 <p>Kinderfiets</p>	<p>Bedoeld voor kinderen. Laat kinderen uitsluitend fietsen onder toezicht van een ouder. Voorkom dat kinderen fietsen in de nabijheid van hellingen, stoepranden, trappen, ravijnen, zwembaden of plekken die gebruikt worden door gemotoriseerd verkeer.</p>	36 kg	<p>Maximale zadelhoogte is 635 mm</p> <p>Gewoonlijk een fiets met 12", 16" of 20" wielen, of een driewieler voor kinderen; inclusief trailerfietsen</p> <p>Geen snelsluitssystemen voor wielbevestiging</p>
 <p>Voorschrift 1</p>	<p>Fietsen op verharde wegen, waarbij de wielen altijd contact houden met de ondergrond.</p>	125 kg	<p>Racefiets met gebogen stuur</p> <p>Fietsen voor triatlons, tijdrijden en wielervedstrijden</p> <p>Cruiser met brede 26" banden en teruggebogen stuur</p> <p>Elektrisch ondersteunde racefiets met gebogen stuur</p>
		136 kg	Bepaalde elektrisch ondersteunde fietsen (e-bikes)
		160 kg	Bepaalde elektrisch ondersteunde fietsen (e-bikes)
		160 kg	Bepaalde mountainbikes, gravelfietsen en elektrisch ondersteunde fietsen (e-bikes)
 <p>Voorschrift 2</p>	<p>Fietsen zoals bij Voorschrift 1, plus grindwegen en geprepareerde trails met flauwe hellingen.</p> <p>Hoogteverschillen maximaal 15 cm hoog.</p>	160 kg	Bepaalde mountainbikes, gravelfietsen en elektrisch ondersteunde fietsen (e-bikes)
		80 kg	Mountainbike of hybride fiets met 24" wielen
		125 kg	Cyclocrossfiets of gravelfiets: gebogen stuur, 700c banden met noppen en cantilever- of schijfremmen
		136 kg	Hybride of DuoSport fiets met banden breder dan 28c en een vlak stuur
			Standaard elektrisch ondersteunde fiets (e-bike, pedelec)

<p>Voorschrift 3</p> 	<p>Rijden zoals bij Voorschrift 1 en 2, plus ruige parkoersen, kleine obstakels en eenvoudige technische passages.</p> <p>Spring niet verder dan 61 cm.</p>	80 kg	Mountainbike met 24" wielen
		136 kg	<p>Elke mountainbike zonder achtervering is afgestemd op Voorschrift 3. Elke mountainbike met een korte veerweg achter is eveneens afgestemd op Voorschrift 3.</p> <p>Standaard-, race-, crosscountry- of singletrack trail-mountainbikes met brede 26", 27.5" of 29" wielen met noppenbanden.</p> <ul style="list-style-type: none"> <li>- Achtervering met een korte veerweg (75 mm of minder)</li> </ul> <p>Elektrisch ondersteunde mountainbikes</p>
<p>Voorschrift 4</p> 	<p>Gelijk aan Voorschrift 1, 2 en 3, plus ruige technische parkoersen en middelhoge obstakels. Spring niet verder dan 120 cm.</p>	136 kg	Heavy-duty, technische trail- of allmountain mountainbikes met brede 26", 27.5" of 29" banden en achtervering met middelgrote veerweg (100 mm of meer).
<p>Voorschrift 5</p> 	<p>Springen, rijden op hoge snelheid, agressief rijden op ruwer terrein of complete sprongen op vlakke ondergronden.</p>	136 kg	<p>Freeride-, Jump- of gravity-fietsen met robuuste frames, vorken en componenten plus achtervering met grote veerweg (180 mm of meer)</p> <p>Dit soort gebruik is erg gevaarlijk en stelt de fiets bloot aan grote krachten. Grote krachten kunnen zorgen voor een gevaarlijk zware belasting van het frame, de vork of de onderdelen. Als je rijdt op het niveau van Inzetbereik 5, neem dan veiligheidsmaatregelen zoals het vaker inspecteren van je fiets en het vaker vervangen van onderdelen. Draag ook een uitgebreide veiligheidsuitrusting, zoals een integraalhelm, arm-, been- en rompbeschermers.</p>

# Basisrijtechnieken

Gebruik de volgende tips en technieken voor een optimale rijervaring.

## Sturen en bochten maken

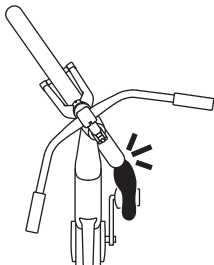

Wees voorzichtig bij 'teen-overlap'. Als je bij zeer lage snelheid aan het stuur draait, kan het zijn dat je voet de voorband of het spathbord raakt. Houd de pedalen stil als je langzaam rijdt en tegelijkertijd wilt sturen.

Nat wegdek, steenslag of ongelijke verharding heeft invloed op het rijgedrag van de fiets. Wegmarkering (belijning en oversteekplaatsen) en metalen roosters (putten, rioleringsdeksels) kunnen zeer glad zijn bij nat weer. Voorkom plotselinge richtingsveranderingen op een potentieel gladde ondergrond.

## Aerosturen en handling

Een aerobar is een opzetconstructie met naar voren stekende stuurhelften en armsteunen. Het rijden met je onderarmen of ellebogen op een aerostuur beperkt je wendbaarheid en het vermogen om de fiets snel tot stilstand te brengen. Heb je meer stuur- of remcontrole nodig, pas dan je houding aan zodat je handen zich vlakbij de remgrepen bevinden en je niet op je ellebogen of onderarmen leunt.

Gebruik de armsteunen niet als stuurhendels. Ze zijn bedoeld om je onderarmen te ondersteunen. Leun niet op de hoeken van de armsteunen want daardoor zouden ze kunnen breken.

## Stoppen

Zorg altijd voor een veilige afstand tussen jou en andere voertuigen of objecten en houd voldoende afstand aan om tijdig te kunnen stoppen. Pas de afstand en remkracht aan naar gelang de rijomstandigheden en de snelheid.

Rem geleidelijk en gelijkmatig om veilig tot stilstand te komen. Kijk ver vooruit en pas je snelheid ruim van te voren aan om een noodstop te voorkomen.

Fietsen hebben verschillende remsystemen en verschillende niveaus van remkracht, afhankelijk van het inzetbereik (Zie de **para-graaf Inzetbereik & gewichtslimieten**). Wees je bewust van de remkracht van je fiets en ga niet over de limiet. Als je meer of minder remkracht wilt, ga dan naar je dealer.

Nat wegdek, steenslag of ongelijke verharding hebben invloed op de remwerking. Wees extra voorzichtig tijdens het remmen onder minder gunstige omstandigheden. Blijf gedoeseerd remmen en neem meer tijd en afstand om tot stilstand te komen.

## Terugtraprem

*Ouders of voogden: leg dit uit aan je kind*

Als je fiets een terugtraprem heeft, dan kun je de rem activeren door achteruit te trappen.



Voor de grootste remkracht moeten de crankarmen zich in een horizontale positie bevinden tijdens het remmen. De crank zal

eerst een stukje naar beneden draaien voordat de rem aangrijpt. Begin dus te remmen met het achterste pedaal in een iets hogere positie dan horizontaal.

## Handremmen

Voordat je gaat fietsen moet je zeker weten welke hendel de voorrem en welke de achterrem bedient.

Heeft je fiets twee handremmen, trek dan beide remmen tegelijkertijd aan.

De voorrem heeft meer remkracht dan de achterrem, dus bedien deze niet te abrupt of met teveel kracht. Knijp beide remmen geleidelijk harder in tot de gewenste snelheid of tot een volledige stop.

Als je een noodstop moet maken, breng dan je gewicht naar achteren als je de remmen inknijpt om het achterwiel aan de grond te houden.



**WAARSCHUWING:** *Als je de voorrem te plots en te hard inknijpt, kan het achterwiel loskomen van de grond, of het voorwiel kan wegglijden. Hierdoor kun je de controle over de fiets verliezen en ten val komen.*

Sommige voorremconstructies hebben een modulator waarmee de bediening van de voorrem geleidelijker verloopt.

## Schakelen

Dankzij de versnellingen op je fiets kun je comfortabel trappen in verschillende omstandigheden, bijvoorbeeld bij bergop rijden, met tegenwind rijden of bij hard rijden het vlakke. Je kunt de versnelling kiezen die het prettigst aanvoelt onder de gegeven omstandigheden. Kies een versnelling waarbij je met constante snelheid kunt blijven trappen.

Er zijn twee versnellingsystemen mogelijk op fietsen: een externe derailleur of een interne versnellingsnaaf. Gebruik de juiste schakeltechniek voor het systeem dat op jouw fiets is gemonteerd.

Verskillende versnellingsssystemen en derailleurs werken op een verschillende manier. Zorg dat je weet hoe jouw systeem werkt.

### Schakelen met een derailleur

 **WAARSCHUWING:** *Door onzorgvuldig schakelen met een derailleur kan je ketting vastslaan of juist van de tandwielen lopen waardoor je de controle over de fiets kunt verliezen en ten val kunt komen.*

Een derailleur beweegt de ketting van het ene tandwiel naar het andere. Je verandert van versnelling door de positie van de schakel-

hendel (shifter) die de derailleur bedient, te veranderen. Met de linker schakelhendel bedien je de voorderaillleur en met de rechter schakelhendel de achterderailleur.

Schakel alleen wanneer de pedalen en ketting in voorwaartse richting bewegen.

Verminder de druk op de pedalen als je schakelt. Als er minder spanning op de ketting staat, kan de ketting sneller en soepeler naar een ander tandwiel bewegen waardoor ketting, derailleur en tandwielen minder snel slijten.

Gebruik slechts één schakelhendel tegelijk.

Vorkom het aflopen of vastlopen van de ketting door niet te schakelen als je over hobbels rijdt.

Laat de ketting nooit 'diagonaal' lopen. Diagonaal schakelen betekent dat je de ketting over het grootste tandwiel achter en het grootste kettingblad voor laat lopen (of over de kleinste bladen voor en achter).

In deze positie staat de ketting onder een extreme hoek waardoor de ketting en de versnellingen erg ruw lopen en de onderdelen sneller slijten.



**Kettinglijn bij gebruik grootste tandwielen**



**Kettinglijn bij gebruik kleinste tandwielen**

## Schakelen met een interne versnellingsnaaf

Tijdens het schakelen moet je niet trappen. Als er spanning op de ketting staat, kan het schakelmechanisme niet correct functioneren en beschadigd raken.

Bij de meeste interne versnellingsnaven kun je schakelen terwijl de fiets niet in beweging is - je kunt bijvoorbeeld lichter schakelen bij een stoplicht om makkelijker op gang te komen.

## Trappen

Voordat je gaat rijden moet je leren omgaan met je pedaalsysteem en soepel leren trappen.

Er zijn drie pedaalopties: Platte pedalen, klikpedalen en toe clips. Bij toe clips en klikpedalen zit je voet vast verbonden met het pedaal waardoor je meer kracht kunt zetten tijdens de volledige pedaalslag (omhoog trekken en naar beneden duwen). Daardoor trap je efficiënter.

Draag alleen schoenen die geschikt zijn voor jouw pedalen. Als je twijfels hebt over de geschiktheid, neem dan contact op met je dealer.

## Platte kop

Platte pedalen zijn precies wat de woorden uitdrukken. Je hebt er geen speciaal schoeisel voor nodig en je voeten kunnen vrij over en van het pedaal af bewegen.

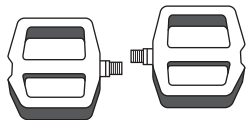

## Toe clips

Toeclips en riempjes verbinden je voeten met de pedalen, waarbij het teengedeelte op zijn plaats wordt gehouden door een beugel.

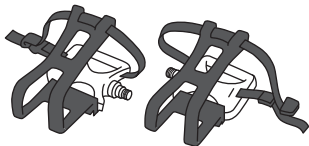

## Klikpedalen

Voor het inklikken in zogenaamde klikpedalen heb je speciale fietschoenen nodig waar pedaalplaatjes onder gemonteerd zitten die in het pedaal vastklikken.

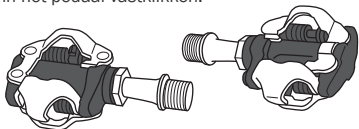

**Inklikken:** Lijn het pedaalplaatje op de onderzijde van je schoen uit met het pedaal en druk je hak naar beneden.

**Uitklikken:** Draai je hiel naar buiten totdat je voelt dat je schoen losklikt uit het pedaal.

**Als je gebruikmaakt van toe clips of klikpedalen:** Zorg dat je snel en eenvoudig uit de pedalen kunt komen, dus oefen het op- en afstappen voordat je gaat fietsen.

**TIP:** zet je fiets op een fietstrainer en zet deze in een deuropening zodat je kunt leunen tegen het deurkozijn.

Zorg dat het uitkliksysteem goed functioneert en stel het af voordat je gaat fietsen.

**⚠ WAARSCHUWING:** Door onjuiste techniek, ongeschikte uitrusting of een niet goed functionerend pedaalsysteem, kunnen je voeten vast komen te zitten of onverwachts losschieten uit het pedaal. Hierdoor kun je de controle over je fiets verliezen.

# Rijden met een kind

Neem de volgende voorzorgsmaatregelen om met kinderen aan boord veilig aan het verkeer deel te nemen.

## Een kind meenemen op de fiets of in een fietskar

**⚠ WAARSCHUWING:** Het monteren van een kinderzitje zorgt voor extra gewicht en verhoogt het zwaartepunt van je fiets. Daardoor kan het langer duren voordat de fiets tot stilstand komt, wordt de fiets lastiger te besturen en valt hij gemakkelijker om. Laat je kind nooit zonder toezicht in het kinderzitje achter. Wees extra voorzichtig bij het balanceren van de fiets, bij het remmen en bij het nemen van bochten wanneer er een kinderzitje is gemonteerd. Het omvallen van de fiets of het verlies van controle erover kan leiden tot ernstig of dodelijk letsel voor uzelf of voor het kind.

**⚠ WAARSCHUWING:** Sommige fietsdragers zijn niet geschikt voor montage van kinderzitjes. Als je hierover niet zeker bent, neem dan contact op met je Trek-dealer.

**⚠ WAARSCHUWING:** Fabrikanten van kinderzitjes gebruiken verschillende bevestigingssystemen die al dan niet geschikt zijn voor bepaalde typen fietsdragers. Als je niet zeker bent over de montagemogelijkheden, neem dan contact op met de fabrikant van het kinderzitje.

**⚠ WAARSCHUWING:** Als je een drager monteert die niet geschikt is, kan deze losraken of onverwacht losschieten waardoor het kind in contact kan komen met draaiende delen of komen te vallen. Dat kan leiden tot zwaar letsel of overlijden.

- Neem je een kind in een kinderzitje of een fietstrailer mee op de fiets, wees er dan extra alert op dat dit veilig gebeurt. Ga na of de fiets geschikt is om veilig een kinderzitje of een fietstrailer te bevestigen. Trailers moeten voorzien worden van een vlag.
- Bevestig nooit een kinderzitje aan een carbon fietsframe of een carbon zadelpen, tenzij die daarop berekend zijn. Vraag je dealer als je dit niet zeker weet.



- Controleer voor elke rit de bevestiging van trailer of zitzje aan je fiets.

**⚠ WAARSCHUWING:** *Monteer nooit een klem rond een fietsframe (van carbon) dat daar niet geschikt voor is. Het frame kan beschadigd raken, wat tot onveilige situaties kan leiden.*

- Bagagedragers zijn ontworpen om bagage te dragen en geen passagiers, tenzij er een goedgekeurd kinderzitje wordt gebruikt.
- Vervoer nooit iets wat je zicht of je controle over de fiets belemmert of wat verstrikt kan raken in de bewegende delen van de fiets.
- Houd de maximale belasting van de fiets in de gaten bij montage van een kinderzitje op de bagagedrager. Op e-bikes met een accu in de achterdrager is de maximale belasting lager vanwege het extra gewicht van de accu. De maximaal toegestane belasting staat vermeld op de drager of de dragersteun.
- Houd er bij de bevestiging van een kinderzitje achterop de fiets rekening mee

dat kindervingers bekneld kunnen komen zitten tussen de springveren van het zadel. Bedek daarom de veren of gebruik een zadel zonder veren.

**⚠ WAARSCHUWING:** *Blootliggende veren op het zadel van een fiets met een kinderzitje kunnen het kind ernstig verwonden.*

- Laat een kind nooit zonder toezicht achter in een kinderzitje of een fietstrailer. De fiets kan omvallen en het kind kan gewond raken.
- Zorg altijd dat het kind bescherming draagt, of in ieder geval een goedgekeurde helm.
- Controleer regelmatig of een kind dat op een trailerfiets meetrapt, wakker en alert is.
- Pas je snelheid aan. Lees de instructies die bij de fietstrailer of het kinderzitje horen en volg ze op.

## Een fietsend kind begeleiden

- Zorg ervoor dat je kind goed zichtbare en felgekleurde kleding draagt.
- Zorg ervoor dat je kind de juiste maat fiets heeft en dat het stuur en het zadel goed zijn afgesteld voor maximaal comfort en optimale controle.
- Kinderen zullen minder snel gevaar zien en zullen mogelijk niet adequaat reageren in noodsituaties. Let dus zelf extra goed op en zorg ervoor dat ze veilig kunnen fietsen.
- Voorkom dat kinderen fietsen in de nabijheid van hellingen, stoepranden, trappen, ravijnen, zwembaden of plekken die gebruikt worden door gemotoriseerd verkeer.
- Leer kinderen de verkeersregels en benadruk het belang van het gehoorzamen van de regels.
- Stel daarnaast je eigen regels vast over de plek waar, wanneer en voor hoe lang je kind mag fietsen.



**WAARSCHUWING:** *Met zijwieltjes kan een fiets niet overhellen in een bocht. Neemt het kind de bocht te snel, dan kan de fiets omvallen. Laat kinderen niet te hard rijden of scherpe bochten maken als de fiets zijwieltjes heeft.*

- Controleer de fiets van je kind voor elke rit (zie het gedeelte [Voor elke rit op pagina 1-15](#)).
- Let vooral op de handvatten en stuur-doppen van het stuur van de fiets van je kind. Bij een val kan een onbedekt stuuruiteinde zware verwondingen veroorzaken.



**WAARSCHUWING:** *Een stuuruiteinde zonder dop of afdekking kan bij een val leiden tot ernstig of dodelijk letsel. Ouders moeten een kinderfiets regelmatig nakijken en beschadigde of ontbrekende handvatten en stuur-doppen vervangen.*

## HOOFDSTUK 2

# Onderhoud aan je fiets

### Bescherm je fiets2-1

<u>Houd je fiets schoon .....</u>	<u>2-1</u>
<u>Onderdelen vervangen .....</u>	<u>2-1</u>
<u>De fiets stallen, opbergen of transporteren.....</u>	<u>2-2</u>

### Onderhoud .....

<u>2-5</u>
------------

### Inspectie .....

<u>2-6</u>	
<u>Controleer alle schroeven .....</u>	<u>2-6</u>

### Vier eenvoudige reparaties die elke fietser moet kennen .....

<u>2-10</u>
-------------

<u>1. Je banden controleren .....</u>	<u>2-10</u>
<u>2. Je fiets schoonmaken .....</u>	<u>2-11</u>
<u>3. Ontvetten en smeren van de ketting .....</u>	<u>2-11</u>
<u>4. Een band verwijderen en vervangen.....</u>	<u>2-12</u>

### Omgaan met carbon .....

<u>2-13</u>
-------------

# Bescherm je fiets

We bouwen fietsen die heel lang mee gaan - als jij ten minste een beetje meehelpt. Als je onderstaande richtlijnen volgt, blijft je fiets op lange termijn in uitstekende conditie.

## Houd je fiets schoon

Maak je fiets schoon met water en een mild schoonmaakmiddel. Gebruik een niet-schurende spons als je fiets erg vuil is. Nooit je fiets afspuiten met een hogedrukreiniger en nooit direct water sproeien op lagerpunten of de elektrische onderdelen van een e-bike. Gebruik nooit chemicaliën of alcoholdoekjes om je fiets schoon te maken. Zie het gedeelte [Vier eenvoudige reparaties die elke fietser moet kennen op pagina 2-10](#) voor alle details over het schoonmaken van je fiets.

## Onderdelen vervangen

Als je onderdelen moet vervangen aan je fiets (bijvoorbeeld versleten remblokken of defecte onderdelen na een valpartij), ga dan naar je dealer of kijk op de pagina **Uitrusting** op [trekbikes.com](#).

Monteer alleen originele vervangende onderdelen. Als je andere niet-originele onderdelen gebruikt, kan dat gevolgen hebben voor de veiligheid, prestaties of garantie van je fiets.

## Een waarschuwing omtrent fietsonderhoud

Er zijn speciale gereedschappen en vaardigheden nodig voor het onderhoud aan je fiets. Als een reparatie of aanpassing niet uitdrukkelijk in deze handleiding vermeld staat, dan mag veiligheidshalve alleen je dealer die reparatie uitvoeren.

## Lijst met aanbevolen gereedschap

De hieronder genoemde gereedschappen zijn niet altijd allemaal nodig.

- Inbussleutels 2, 4, 5, 6, 8 mm
- Steeksleutels 9, 10, 15 mm
- 15 mm ringsleutel
- Dopsleutels 14, 15 en 19 mm
- T25 Torxsleutel
- Kruiskopschroevendraaier PH1
- Bandenplakset, fietspomp met drukmeter en bandenlichters
- Momentsleutel



**WAARSCHUWING:** Voor diverse onderhouds- en reparatiewerkzaamheden aan je fiets is speciale kennis en gereedschap noodzakelijk. Begin niet aan afstel- of onderhoudswerkzaamheden voordat je dealer je heeft geleerd hoe je deze werkzaamheden volledig en op de juiste manier uitvoert. We adviseren om complexe of omvangrijke technische werkzaamheden te laten uitvoeren door een gekwalificeerde fietsmonteur. Onjuiste aanpassingen of onderhoudswerkzaamheden kunnen leiden tot schade aan de fiets of een ongeval met ernstig of dodelijk letsel tot gevolg.

Je veiligheid is afhankelijk van zorgvuldig onderhoud aan je fiets. Als een reparatie of aanpassing of software-update niet uitdrukkelijk in deze handleiding vermeld staat, dan mag veiligheidshalve alleen je dealer die reparatie uitvoeren.

Na elke reparatie of montage van accessoires moet je de fiets controleren aan de hand van de tips die gegeven zijn in de paragraaf **Voor elke rit**.

## De fiets stallen, opbergen of transporteren

### Voorkom diefstal

Stal je fiets alleen als je hem met een diefstalbestendig fietsslot kunt vastzetten aan een vast object. Bij een e-bike moet je de

accu afsluiten en de afstandsbediening/display verwijderen indien dat mogelijk is.

Registreer je fiets online (zie paragraaf **Registreer je fiets**). Noteer het serienummer van je fiets in deze handleiding en bewaar de handleiding op een veilige plek.

### Veilig stallen of opslaan

Stal je fiets op een plek waar hij niet kan omvallen of weggrollen. Omvallen kan schade veroorzaken aan je fiets of aan de plek waar de fiets gestald is.

Door onjuist plaatsen in een fietsenrek kan het voorwiel krom buigen of kunnen remkabels beschadigen. Bij een e-bike kunnen de kabels voor de elektronica beschadigen.

Leg je fiets niet neer op de derailleurs. De achterderailleur kan verbuigen of er kan vuil in het aandrijfsysteem komen.

Bescherm je fiets voor zover mogelijk tegen de elementen. Regen, sneeuw, hagel en zelfs direct zonlicht kunnen het fietsframe, de lak of de onderdelen beschadigen.

Als je de fiets voor langere tijd stalt, maak hem dan eerst schoon, voer onderhoud uit en wrijf het frame op met een poetsmiddel. Hang de fiets op, met de banden opgepompt tot ongeveer de helft van de aanbevolen bandenspanning.

Lees de snelstartgids of het supplement bij de Gebruikershandleiding voor e-bikes voor de correcte opslag van de accu.

## **De framelak beschermen**

De lak van het frame kan beschadigen door chemicaliën (inclusief bepaalde sportdranken) of door schurende onderdelen. Vuil kan de lak (en zelfs het framemateriaal) bekrassen of wegschuren, vooral op plekken waar kabels of kabelbinders tegen de framebuizen lopen. Gebruik zelfklevend beschermmateriaal om schuurplekken op kwetsbare plekken te voorkomen.

## **Vermijd extreme hitte**

Extreme hitte kan de lijmverbindingen van carbon constructies of carbon framedelen beschadigen. Stel de fiets niet bloot aan temperaturen boven 65 °C. Het interieur van een auto die in de zon geparkeerd staat, kan deze temperatuur bereiken.

## **Wees voorzichtig met fietsendragers, werkstandaards en fietstrainers.**

De klemconstructies van werkstandaards, fietsendragers, fietstrainers of trailerfietsen voor kinderen kunnen fietsframes beschadigen. Volg de instructies van het specifieke product om je fiets te beschermen tegen schade. Klem nooit een carbon frame-

buis vast in de klemmen van een van de bovengenoemde apparaten, tenzij het frame specifiek ontworpen is voor dergelijke klemconstructies. Niet alle fietsen zijn geschikt voor montage van bagagedragers, fietstrainer, enzovoort. Vraag hulp aan je dealer als je hieromtrent zekerheid wilt.

**WAARSCHUWING:** Bij het vervoer per auto van fietsen met carbon wielen op een achterdrager moet er genoeg ruimte zitten tussen de uitlaatpijp en de fietswielen. De minimale afstand is 45 cm achter uitlaatpijp en minimaal 20 cm erboven.

## **Zorgvuldig verpakken voor transport**

Een onzorgvuldig verpakte fiets kan eenvoudig beschadigen tijdens vervoer. Gebruik altijd een fietstkoffer met harde schaal of stevig karton dat je fiets goed beschermt tijdens transport. Plaats zacht, beschermend materiaal rond alle frame- en vorkbuizen en gebruik een massief kunststof blok om de vorkuiteinden te beschermen en de vorkconstructie te ondersteunen.

## **Kijk je fiets na het transport na op schade.**

1. Haal het stuurliint los en kijk het stuur na.
2. Controleer de framebuizen en voorvork op deuken, barsten en krassen.

3. Zet je fiets weer in elkaar met behulp van de online servicehandleiding of vraag je lokale Trek-winkel om hulp.



[trekbikes.com/manuals](https://trekbikes.com/manuals)

Er gelden speciale regels voor het vervoeren van e-bikes. Bekijk het supplement bij de Gebruikershandleiding voor e-bikes op [trekbikes.com](https://trekbikes.com) of vraag je dealer om hulp bij het inpakken.

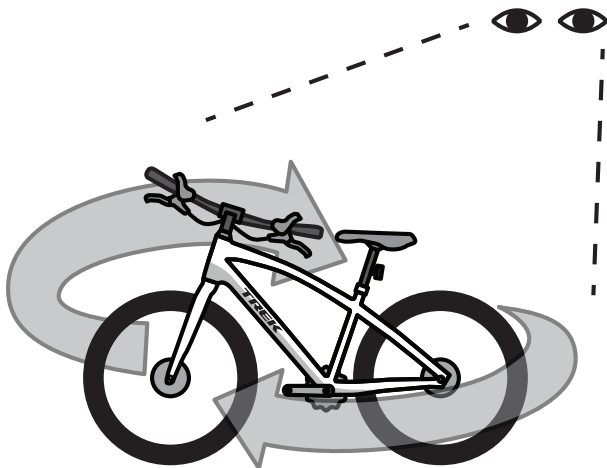

# Onderhoud

Door de technologische vooruitgang worden fietsen steeds complexer. Het is onmogelijk om alle benodigde informatie betreffende onderhoud en reparatie voor alle fietsen in deze handleiding te beschrijven.



[trekbikes.com/support](https://trekbikes.com/support)

Om de kans op een ongeval en letsel te minimaliseren, is het zeer belangrijk dat alle reparaties en onderhoudswerkzaamheden die niet specifiek in deze handleiding worden genoemd, worden uitgevoerd door je fietsenmaker.

Hoe langer je het onderhoud van je fiets uitstelt, hoe groter eventuele ongemakken zullen zijn. Je fietsenmaker kan je adviseren hoe en wanneer je onderhoud moet plegen.

Een nieuwe fiets die net is ingereden, moet even worden nagekeken. Door het gebruik kunnen de kabels bijvoorbeeld oprekken waardoor de werking van het schakelsysteem of de remmen wordt beïnvloedt. Laat je nieuwe fiets ongeveer twee maanden na aankoop volledig nakijken door je fietsenmaker. Laat elk jaar groot onderhoud plegen door je fietsenmaker, zelfs als je de fiets weinig hebt gebruikt.

Voorafgaand aan elke rit moet je de fiets controleren op de punten die genoemd zijn in de paragraaf **Voor elke rit**.

Zie het gedeelte **Fietservice en reparatiepakketten** van [trekbikes.com](https://trekbikes.com) voor een lijst van complete onderhoudsschema's.

Onderhoudsschema's zijn gebaseerd op normaal gebruik. Als je meer fietst dan gemiddeld, voer dan het aanbevolen onderhoud vaker uit. Functioneert een onderdeel niet goed, repareer het dan meteen, of raadpleeg je dealer. Is een onderdeel versleten of beschadigd, vervang het dan voordat je weer gaat fietsen.

Als je inspecties aanleiding geven tot onderhoud aan je fiets, raadpleeg dan de pagina **Ondersteuning** op [trekbikes.com](https://trekbikes.com) voor meer instructies en handige video's, of ga naar je dealer voor onderhoud.



# Inspectie

Zoals aangegeven in het onderhoudsschema, dient de volgende controles en onderhoud periodiek te gebeuren.

## Controleer alle schroeven

Je nieuwe fiets is netjes afgeleverd met alle bouten en verbindingen goed vastgezet. Na verloop van tijd kunnen sommige schroeven echter mogelijk wat losser komen te zitten. Dat is normaal. Maar het is daarom wel belangrijk om alle bouten regelmatig te controleren en ze zonnodig vast te zetten met het juiste aanhaalmoment.

## Het juiste aanhaalmoment

Het aanhaalmoment is een maat voor hoe strak een schroef, moer of bout moet worden vastgedraaid.

Bij te hard aandraaien kan een bout (of het bevestigde onderdeel) oprekken, vervormen of breken. Bij te weinig aandraaien kan het onderdeel gaan bewegen en kan de bout (of het bevestigde onderdeel) door metaalmoeheid breken.

Een momentsleutel gebruiken is de enige betrouwbare methode om het correcte aanhaalmoment te kunnen aanhouden. Als je geen momentsleutel hebt, kun je het aanhaalmoment niet nauwkeurig genoeg bepalen en moet je contact opnemen met je dealer.

Het aanhaalmoment staat meestal vermeld op de bout of op het onderdeel. Als op een onderdeel geen specifiek aanhaalmoment vermeld staat, kijk dan op de pagina **Ondersteuning** op [trekbikes.com](http://trekbikes.com) of vraag je dealer ernaar. Het kost niet meer dan enkele minuten om de volgende onderdelen te controleren en waar nodig aan te draaien tot het correcte aanhaalmoment:

- de klembout(en) van het zadel
- de klembout van de zadelpen
- Stuurpenbouten
- Bevestigingsbouten van de schakelhendels
- de bevestigingsbouten van de remhendels
- Rembouten voor en achter, inclusief bouten die een kabelstop vastklemmen
- Bevestigingsbouten en scharnierbouten van het veersysteem

## Stuur

### Check

- Of de handvatten stevig vastzitten (mogen niet draaien of bewegen).

- Of het stuurlint (indien van toepassing) nog vastzit en vervang het indien het los zit of gescheurd is.
- Of stuurextensies of bar ends goed gepositioneerd zijn en stevig vast zitten en dat er stuurdoppen gemonteerd zijn.

**⚠ WAARSCHUWING:** Een stuuruiteinde zonder dop of afdekking kan bij een val leiden tot ernstig of dodelijk letsel. Ouders moeten een elke fiets regelmatig nakijken en beschadigde of ontbrekende handvatten vervangen.

## Stuurpennen

Controleer of alle bouten vastzitten. Het correcte aanhaalmoment hangt af van het type stuurpen dat op je fiets gemonteerd zit - zie de specificaties voor het correcte aanhaalmoment (meestal geprint op de stuurpen). Ben je niet zeker van het type stuurpen op je fiets, neem dan contact op met je fietsdealer.

**Direct-connect stuurpennen:** Er dient minimaal één spacer van 5 mm onder de stuurpen gemonteerd te zijn, als aanvulling op het lagerdeksel. Bij carbon stuurbuizen is zowel boven als onder de stuurpen minstens één spacer vereist. Er zijn enige licht afwijkende uitzonderingen op bepaalde racefietsen. Heb je vragen over de stuurpen of de stuurbuis, neem dan contact op met je fietsdealer.

**LET OP:** Breng geen vet of montagepasta aan op de stuurpen. De pasta kan terechtkomen in de balhoofdligers of op de stuurbuizen en schade of verdraaien tot gevolg hebben.

## Wielen en banden

Controleer de banden op beschadiging en slijtage. Naarmate een band dunner wordt door slijtage neemt de kans op lekrijden toe. Vervang de band als het karkas ingesneden is of als de draden van het karkas door het loopvlak heen zichtbaar zijn.

Je dealer kan losse, beschadigde of gebroken spaken repareren of vervangen.

Nog iets over slijtage van de velg. Bij het remmen wordt velgmateriaal verwijderd door de remblokjes. Als de remmen in de loop van de tijd te veel materiaal hebben verwijderd, kan de velg verzwakken en breken. Slijtage-indicatoren op aluminium velgen:

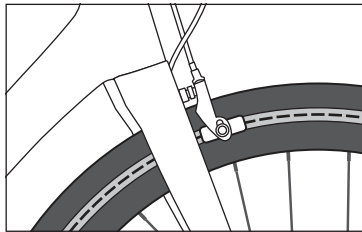

- Een ondiepe groef rond de gehele omtrek van de velg. Als de groef niet langer zichtbaar is, vervang dan de velg.
- Een stip op de velg, meestal ter hoogte van het ventielgat. Als deze indicator uitgesleten is en niet meer zichtbaar, dan moet de velg worden vervangen.

Als een naaf speling heeft of een knarsend geluid maakt, kan het zijn dat de lagers onderhoud nodig hebben. Laaf het afstellen van de lagers over aan je dealer.

## Derailleurs

Schakel door alle versnellingen om te controleren of de derailleurs correct en soepel werken en dat de ketting niet van de tandwielen loopt.

## Pedalen

Voel aan de pedalen of ze stevig vastzitten in de cranks. Draai de pedalen rond. Als ze niet soepel draaien, vraag je dealer dan om de pedaallagers opnieuw af te stellen.

Draai zonodig de pedalen vaster in de crank. Het rechterpedaal draait met de klok mee vast. Het linkerpedaal draait tegen de klok in vast. Ga naar je dealer om de pedalen met het juiste aanhaalmoment te laten vastzetten.

## Het crankstel

Beweeg het crankstel heen en weer (haaks op de rijrichting) en draai met het achterwiel van de grond de cranks rond.

Als de cranks los aanvoelen of een knarsend geluid maken tijdens het ronddraaien, ga dan niet fietsen. Mogelijk moet het bottom bracket (het lagersysteem waardoor de cranks in het frame kunnen draaien) dan opnieuw worden afgesteld.

Als je na inspectie constateert dat je fiets onderhoud nodig heeft, raadpleeg dan de pagina **Ondersteuning** op [trekbikes.com](http://trekbikes.com) voor meer instructies en handige video's, of ga naar je dealer voor onderhoud. Laaf het afstellen van de lagers over aan je dealer.

## Ketting

Controleer of de ketting vastzittende schakels heeft, slijtage vertoont of vuil is. Maak de ketting schoon en smeer hem. (Zie paragraaf **Vier eenvoudige reparaties**).

## Accessoires

Controleer alle accessoires en zorg ervoor dat ze correct en stevig bevestigd zijn.

Sommige fietsen worden standaard geleverd met accessoires zoals een zijstandaard. Andere accessoires kun je zelf monteren. Raadpleeg de pagina **Ondersteuning** op onze website voor meer instructies over de bediening en onderhoud, of volg de instructies die geleverd werden bij de accessoires.

## De kabels

Inspecteer de binnenkabels op knikken, roest, gebroken draden of een rafelig uiteinde. Kabels moeten een eindkapje hebben om een rafelig uiteinde te voorkomen. Controleer ook de buitenkabels op losse draden, geknikte uiteinden, breuken en slijtage. Rijd niet op je fiets als de binnen- of buitenkabels niet in orde zijn. Laat het onderhoud aan kabels uitvoeren door je dealer, tenzij je er vertrouwd mee bent.

## E-bikes

Controleer alle kabels en stekkers op schade. Check de werking van het systeem. Controleer onderdelen zoals de afstandsbediening en display op schade. Check de bediening van alle verlichting en de toeter (indien van toepassing).

## Spatborden

Smeer bij de montage van een spatbord (het uiteinde van) de schroefdraad van de montagebouten in met Loctite Blue 242 (of een vergelijkbaar hechtmiddel).

Dit geldt voor alle mogelijke bevestigingspunten op de voorvork: aan de voorkant, de achterkant of onderop.

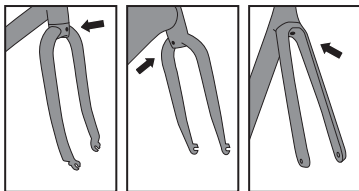

**⚠ WAARSCHUWING:** *Gebruik voor het opnieuw monteren van het spatbord alle bij de fiets of het spatbordpakket meegeleverde bouten en vulringen. Deze bouten en vulringen hebben specifieke maten en borgcapaciteiten. Zonder deze bouten en vulringen kan het spatbord losraken, en in contact met de band kan dit leiden tot een blokkerend wiel.*

**⚠ WAARSCHUWING:** *Montagebouten kunnen los komen te zitten. Om dit te vermijden, smeer je de schroefdraad van de bouten in met Loctite Blue 242 hechtmiddel (of een vergelijkbaar hechtmiddel). Geen draadborgmiddel toepassen kan ertoe leiden dat het spatbord losraakt, en in contact met de band kan dit leiden tot een blokkerend wiel.*

# Vier eenvoudige reparaties die elke fietser moet kennen

We weten dat niet iedereen even technisch is aangelegd... maar elke fietser zou onderstaande basisvaardigheden toch moeten beheersen. We noemen de belangrijkste punten, maar als je meer kennis wilt opdoen, bekijk dan de instructievideo's op het Trek Bike YouTube-kanal: [youtube.com/user/trekbikesusa](https://youtube.com/user/trekbikesusa).



[youtube.com/user/trekbikesusa](https://youtube.com/user/trekbikesusa)

## 1. Je banden controleren

Banden die op de juiste druk staan fietsen prettiger. De bandendruk en de bandenslijtage controleren is de eerste stap naar meer fietsplezier.

### Controleer de bandendruk

Gebruik een losse manometer of een fietspomp met manometer om de bandendruk te controleren.

### Pomp je banden op of laat juist enige lucht ontsnappen

Pomp je banden op tot de druk die wordt vermeld op de zijkant van de band of die wordt vermeld op de velg. Kies de laagste waarde van de twee. Zorg dat je pomp past op het soort ventiel: Presta, Schrader of Dunlop/Woods.

Bij een Presta-ventiel moet je het bovenste ventieldopje twee slagen losdraaien voordat je de band kunt oppompen.

Pomp je banden nooit te hard op. Als je band harder is opgepompt dan de aanbevolen druk, laat dan enige lucht ontsnappen en controleer vervolgens opnieuw de bandendruk.

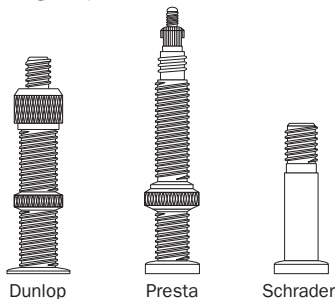

Dunlop

Presta

Schrader

**OPMERKING:** Het is beter om een handpomp of voetpomp te gebruiken dan een compressor. Die laatste zorgt immers al snel voor te veel druk, waardoor de band kan ontploffen.

## 2. Je fiets schoonmaken

Een schone fiets rijdt prettiger. Het ziet er beter uit en het verlengt ook de levensduur van de fiets. Voortdurende aandacht voor alle onderdelen van je fiets betekent bovendien dat je steeds bij blijft met het reguliere onderhoud.

Om schoon te maken, heb je niet meer nodig dan een tuinslang, een emmer, milde zeep, een zachte borstel en een droge doek.

Maak de fiets eerst nat met water, en maak hem dan systematisch van boven naar beneden schoon met de borstel. Gebruik daarbij ruimschoots zeepwater. Spoel overvloedig af met water en droog af met de doek.

**LET OP:** Een hogedruk-waterstraal kan fietsonderdelen beschadigen. Maak je fiets niet schoon met een hogedrukreiniger. Door een harde waterstraal kan ook water binnendringen in stekkers, motoren, controllers en andere onderdelen van een elektrisch systeem.

## 3. Ontvetten en smeren van de ketting

Een goed gesmeerde ketting blijft soepeler en geruislozer functioneren en heeft een langere levensduur. We adviseren om je ketting

eerst goed te ontvetten en schoon te maken voordat je hem opnieuw smeert.

### Ontvetten

Ontvetten is een vettig klusje. Doe daarom oude kleren aan. Gebruik een specifieke kettingontvetter (lieft een biologisch afbreekbare versie). Er bestaan speciale kettingreinigingsapparaten, maar een oude tandenborstel werkt ook goed.

Doe de ontvetter op de tandenborstel of in het reinigingsapparaat en begin met het onderste stuk van de ketting. Draai de pedalen langzaam achterwaarts. Reinig de ketting na het ontvetten met een borstel en zeepwater. Spoel de ketting schoon en laat hem goed drogen.

### Smeren

Gebruik een speciaal smeermiddel voor fietskettingen. Draai de pedalen langzaam achterwaarts en breng het smeermiddel aan op elke roller/verbindingsschakel. Verwijder overtollig smeermiddel met een doekje.



**WAARSCHUWING:** *Zorg dat er geen smeermiddel op de zijkant van de banden of de remschijven komt. Smeermiddel op het remoppervlak kan de remwerking sterk doen afnemen en kan daarom leiden tot een ongeval of verwondingen. Verwijder vet of smeermiddel dat in contact komt met de remoppervlakken onmiddellijk.*

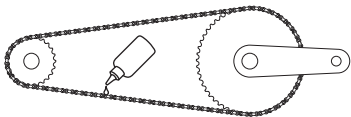

**TIP:** Breng het smeermiddel aan de onderzijde van ketting aan en leg een doek onder de ketting. Dit is een schonere werkwijze die voorkomt dat het smeermiddel op de liggende achtervork of op de velg druppelt.

## 4. Een band verwijderen en vervangen

Deze instructies zijn bedoeld voor standaard draadbanden met losse binnenbanden. Neem voor andere typen banden contact op met je dealer of bekijk de pagina **Ondersteuning** op onze website.

### De band van het wiel verwijderen

1. Laat de lucht uit de binnenband lopen en draai de ventielmoer los (Presta- of Dunlop-ventielen).
2. Haal de buitenband van de velg.
3. Gebruik je handen of bandenlichters om de buitenband aan één zijde van de velg te lichten. Gebruik hierbij geen scherpe voorwerpen zoals een schroevendraaier.

4. Als één zijde van de buitenband van de velg is gelicht, kun je de binnenband uitnemen.
5. Om de buitenband volledig van het wiel te halen, moet je ook de andere zijde van de buitenband van de velg lichten

### Buitenband vervangen of hermonteren

1. Gebruik de gelegenheid om de band, het velgint en de velg te inspecteren op defecten.
2. Pomp een beetje lucht in de nieuwe binnenband zodat hij zijn vorm krijgt.
3. Plaats de binnenband terug in de buitenband. Steek het ventiel door het gat in de velg.
4. Druk één zijde van de buitenband terug in de velg. Gebruik alleen je handen. Zorg dat de binnenband in de velg ligt.
5. Druk de andere zijde van de band over de velgrand.
6. Duw het ventiel door het ventielgat iets omhoog in de buitenband.
7. Pomp de band op tot de spanning die aangegeven staat op de zijkant van de band. Pomp hem niet te hard op.
8. Controleer of de hieldraad van de band goed in de velg ligt.

# Omgaan met carbon

Wij willen dat je veilig kunt fietsen, en daarom maken we het eenvoudig om een beschadigd carbon frame of onderdeel te vervangen met Carbon Care. Dat is een exclusief programma, alleen voor eigenaren van Trek-fietsen. Via Carbon Care biedt Trek een aanzienlijke korting wanneer je een beschadigd frame, een vork of een onderdeel van carbon wilt vervangen.

## Wat is carbon?

Carbon is een licht, sterk materiaal dat bij uitstek geschikt is voor de productie van hoogwaardige fietsframes, vorken en andere onderdelen. Carbon wordt ook gebruikt in tal van andere sectoren, zoals de automobielin-dustrie en de ruimtevaart.

## Carbon is niet overwoestbaar

Net als elk ander materiaal kan carbon beschadigd raken. Een beschadiging van carbonvezels is echter niet altijd direct zichtbaar.

**Links:** metalen voorvork buigt bij overbelasting  
**Rechts:** carbon vork weerstaat grotere belasting, maar breekt bij overbelasting

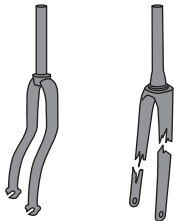

We vergelijken een carbon onderdeel met een metalen onderdeel. Wanneer je een metalen onderdeel beschadigt, zal het buigen of vervormen. Als je een carbon onderdeel beschadigt, zal de schade misschien niet direct zichtbaar zijn met het blote oog maar het kan gevaarlijk zijn om ermee te rijden.

**⚠ WAARSCHUWING:** Beschadigd carbon kan plotseling breken, waardoor je ernstig of dodelijk letsel kunt oplopen. Beschadigingen van carbon onderdelen zijn soms moeilijk te zien. Heb je het vermoeden je dat je fiets is gevallen, stop dan onmiddellijk met fietsen. Vervang het beschadigde onderdeel voordat je verder rijdt of breng de fiets ter reparatie naar je dealer.

## Hoe kan carbon beschadigen?

We kunnen niet alle manieren opsommen, maar we geven hieronder een aantal voorbeelden hoe een carbon onderdeel beschadigd kan raken. Als een van de volgende gevallen zich voordoet, stop dan onmiddellijk met fietsen en breng je fiets naar een



erkende Trek-dealer om het beschadigde onderdeel te laten vervangen:

- Je raakt een stoeprand, een vangrail, een gat in het wegdek, een geparkeerde auto of een ander voorwerp waardoor de fiets plotseling tot stilstand komt.
- Er komt een voorwerp vast te zitten in het voorwiel, waardoor het wiel plotseling blokkeert.
- Je wordt aangereeden door een auto of vrachtwagen.
- Je bent gevallen met je fiets en daarna voelt hij raar aan, of hij maakt een vreemd geluid.

- Je fiets staat nog op de dakdrager terwijl je met je auto de garage in rijdt.

Als je carbon frame, vork of onderdeel potentieel beschadigd is geraakt en je hebt twijfel over de constructie, dan moet je het betreffende onderdeel laten vervangen.

### **Wat te doen als je fiets mogelijk is beschadigd**

1. Gebruik de fiets niet meer.
2. Breng de fiets naar een erkende Trek-dealer.
3. Vervang het beschadigde frame of onderdeel met Trek Carbon Care.

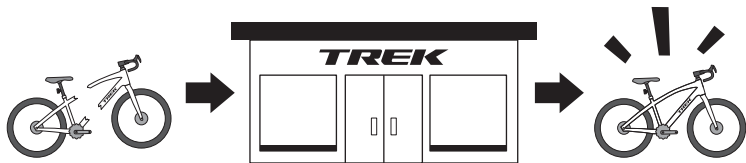

## HOOFDSTUK 3

# Referentie

[Aanvullende informatie.....](#) 3-1

[Technische tekeningen.....](#) 3-2

# Aanvullende informatie

Deze basishandleiding is slechts het begin. Hier is enige aanvullende informatie voor nog meer fietsplezier.

## Instructievideo's

Trek Bikes heeft zijn eigen YouTube kanaal: [youtube.com/user/trekbikesusa](https://youtube.com/user/trekbikesusa) waarbij alle fietsen en alle modellen worden getoond.



[youtube.com/user/trekbikesusa](https://youtube.com/user/trekbikesusa)

## Garantie

### Trek Care beperkte garantie

#### Wij zorgen voor jou

Bij elke nieuwe Trek-fiets krijg je Trek Care - het beste garantie- en waarborgprogramma van de fietsindustrie. Zodra je Trek-fiets is geregistreerd, geeft de Trek Bicycle Corporation elke eerste eigenaar een garantie tegen materiaaldefecten en productiefouten. De volledige garantievoorwaarden zijn te vinden op [trekbikes.com/warranty\\_policy](https://trekbikes.com/warranty_policy)

#### Eerst even dit

Neem contact op met een erkende Trek-dealer of -distributeur om een garantieclaim in te dienen. Ook moet het aankoopbewijs worden overlegd.

# Technische tekeningen

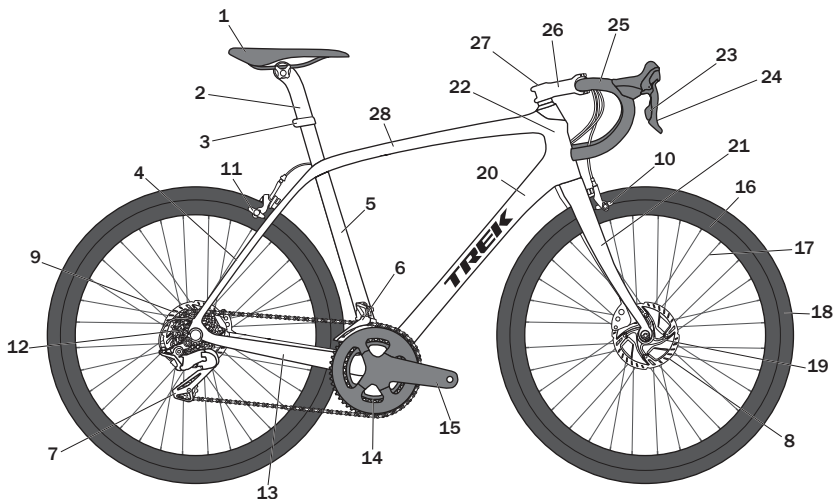

- |                      |                        |              |                 |
|----------------------|------------------------|--------------|-----------------|
| 1 Zadel              | 8 Schijfrem voor       | 15 Crankarm  | 22 Balhoofdbuis |
| 2 Zadelpen           | 9 Schijfrem achter     | 16 Velg      | 23 Shifter      |
| 3 Zadelpenklem       | 10 Velgrem voor        | 17 Spaak     | 24 Remgreep     |
| 4 Staande achtervork | 11 Velgrem achter      | 18 Band      | 25 Stuur        |
| 5 Zitbuis            | 12 Cassette            | 19 Naaf      | 26 Stuurpen     |
| 6 Voorderaillleur    | 13 Liggende achtervork | 20 Onderbuis | 27 Balhoofdstel |
| 7 Achterderailleur   | 14 Kettingblad         | 21 Voorvork  | 28 Bovenbuis    |

Deze diagrammen tonen de basisonderdelen van een fiets. Jouw specifieke model heeft mogelijk niet alle getoonde onderdelen. Bekijk de pagina **Ondersteuning** op [trekbikes.com](http://trekbikes.com) voor specifieke informatie.

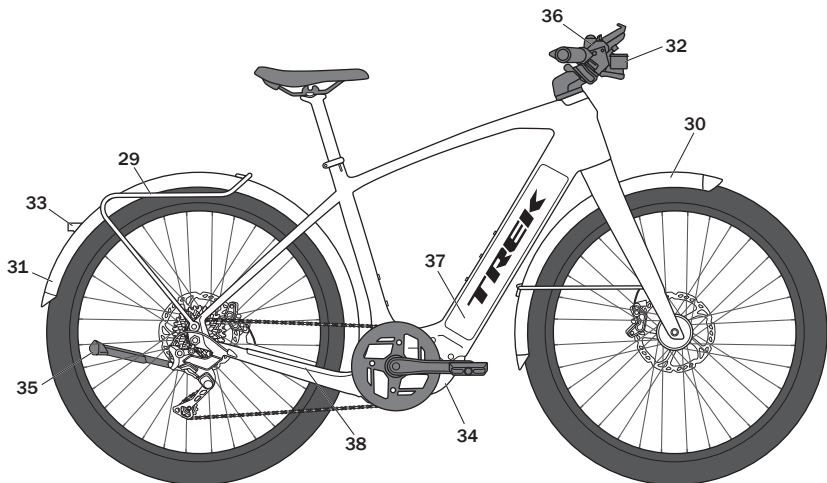

- 29 Drager
- 30 Voorspatbord
- 31 Achterspatbord
- 32 Koplamp
- 33 Achterlicht
- 34 Motor
- 35 Fietsstandaard

- 36 Afstandsbediening
- 37 Accu
- 38 Kettingbeschermer
- 39 Veringshevel
- 40 Achtervering
- 41 Geveerde voorvork

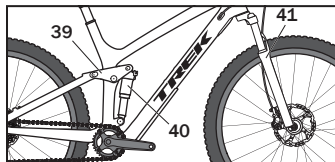

# Trek hoofdkantoor

trekbikes.com

## **VS**

Trek Bicycle Corporation  
801 W. Madison St.  
Waterloo, WI 53594  
800-585-8735

## **Europa**

Bikeurope BV  
Klantenservice  
Ceintuurbaan 2-20C  
3847 LG Harderwijk  
Nederland

## **Australië & Nieuw-Zeeland**

Trek Bicycle Corporation  
Klantenservice  
PO Box 1747  
Fyshwick, ACT 2609  
Australië

## **Kantoor Trek Brazilië**

Avenida Rebouças, 3642  
Sao Paulo, SP - 05402-600

## **Trek Bicycle India Pvt. Ltd.**

Unit 17 & 18, Ground Floor, Bestech  
Business Tower  
Sector 48, Sohna Road, Gurgaon 122018  
Haryana, India

## **Zuid-Korea**

5th floor, 312, Yeongdong-daero  
Gangnam-gu, Seoul  
Republic of Korea  
ZIP Code: 06177

## **Japan**

7-28 Oide-cho  
Nishinomiya-shi, Hyogo-ken  
Japan 662-0036

## **Kantoor China (Beijing)**

Building 26-3, Ronghuiyuan, Yuhua Road  
Airport Industrial Development Zone B  
Shunyi, Beijing, P.R. China 101318

## **Verenigd Koninkrijk**

Trek Bicycle Corporation Ltd.  
9 Sherbourne Drive,  
Tilbrook,  
Milton Keynes, MK7 8HX

## **Trek Bicycle SA (pty) Ltd**

The Braides Office Park  
Block B - 113 Bowling Avenue  
Gallo Manor, Johannesburg 2052  
Zuid-Afrika

# Beperkte levenslange garantie

Voor meer informatie, ga naar [trekbikes.com](https://trekbikes.com).

AR	.trekbikes.com للمزيد من المعلومات، قم بزيارة موقع	JP	詳しくは、 <a href="https://trekbikes.com">trekbikes.com</a> をご覧ください。
CS	Více informací naleznete na stránce <a href="https://trekbikes.com">trekbikes.com</a> .	KO	더 자세한 사항은, <a href="https://trekbikes.com">trekbikes.com</a> 을 방문하시기 바랍니다.
DA	Få mere at vide på <a href="https://trekbikes.com">trekbikes.com</a> .	NO	For mer, gå til <a href="https://trekbikes.com">trekbikes.com</a> .
DE	Weitere Informationen findest du auf <a href="https://trekbikes.com">trekbikes.com</a> .	NL	Voor meer informatie, ga naar <a href="https://trekbikes.com">trekbikes.com</a> .
EL	Για περισσότερες πληροφορίες, μεταβείτε στον ιστότοπο <a href="https://trekbikes.com">trekbikes.com</a> .	PL	Więcej informacji znajduje się na stronie <a href="https://trekbikes.com">trekbikes.com</a> .
ESES	Para más información, entra en <a href="https://trekbikes.com">trekbikes.com</a> .	PTBR	Para maiores informações, acesse <a href="https://trekbikes.com">trekbikes.com</a> .
ESMX	Para más información, ir a <a href="https://trekbikes.com">trekbikes.com</a> .	PTPT	Para mais informações, visita <a href="https://trekbikes.com">trekbikes.com</a> .
FI	Lisätietoja saat <a href="https://trekbikes.com">trekbikes.com</a> -sivustolta.	RU	Подробнее см. на веб-сайте <a href="https://trekbikes.com">trekbikes.com</a> .
FR	Pour en savoir plus, rendez-vous sur <a href="https://trekbikes.com">trekbikes.com</a> .	SK	Viac nájdete na stránke <a href="https://trekbikes.com">trekbikes.com</a> .
HE	.trekbikes.com לקבלת מידע נוסף, עבור אל	SL	Več informacij najdete na <a href="https://trekbikes.com">trekbikes.com</a> .
HR	Za više informacija posjetite <a href="https://trekbikes.com">trekbikes.com</a> .	SV	Mer information finns på <a href="https://trekbikes.com">trekbikes.com</a> .
HU	További információért látogasson el a <a href="https://trekbikes.com">trekbikes.com</a> oldalra.	VK	Щоб дізнатися більше, відвідайте веб-сайт <a href="https://trekbikes.com">trekbikes.com</a> .
IT	Per scoprire di più, vai su <a href="https://trekbikes.com">trekbikes.com</a> .	ZH	欲了解更多信息, 请浏览 <a href="https://trekbikes.com">trekbikes.com</a> 。

Om deze handleiding in je eigen taal te lezen, ga je naar de pagina [trekbikes.com/manuals](https://trekbikes.com/manuals).



<b>AR</b>	لقراءة هذا الدليل بلغتك، قم بزيارة صفحة <a href="https://trekbikes.com/manuals">trekbikes.com/manuals</a> .	<b>JP</b>	あなたの言語でこのマニュアルを読むには、 <a href="https://trekbikes.com/manuals">trekbikes.com/manuals</a> をご覧ください。
<b>CS</b>	Tuto příručku ve svém jazyce naleznete na stránce <a href="https://trekbikes.com/manuals">trekbikes.com/manuals</a> .	<b>KO</b>	해당 설명서를 자국어로 보려면, <a href="https://trekbikes.com/manuals">trekbikes.com/manuals</a> 페이지를 방문하시기 바랍니다.
<b>DA</b>	Du kan se denne brugervejledning på andre sprog på <a href="https://trekbikes.com/manuals">trekbikes.com/manuals</a> .	<b>NO</b>	For å se denne håndboken i ditt språk, gå til <a href="https://trekbikes.com/manuals">trekbikes.com/manuals</a> .
<b>DE</b>	Auf <a href="https://trekbikes.com">trekbikes.com</a> im Bereich Bedienungsanleitungen findest du dieses Handbuch in deiner Sprache.	<b>NL</b>	Om deze handleiding in je eigen taal te lezen, ga je naar de pagina <a href="https://trekbikes.com/manuals">trekbikes.com/manuals</a> .
<b>EL</b>	Για να διαβάσετε αυτό το εγχειρίδιο στη γλώσσα σας, μεταβείτε στην ιστοσελίδα <a href="https://trekbikes.com/manuals">trekbikes.com/manuals</a> .	<b>PL</b>	Aby znaleźć tę instrukcję w swoim języku, odwiedź stronę <a href="https://trekbikes.com/manuals">trekbikes.com/manuals</a> .
<b>ES</b>	Para consultar este manual en tu idioma, entra en <a href="https://trekbikes.com/manuals">trekbikes.com/manuals</a> page.	<b>PTBR</b>	Para ver este manual em seu idioma, acesse a página <a href="https://trekbikes.com/manuals">trekbikes.com/manuals</a> .
<b>ESMX</b>	Para ver este manual en tu idioma, entra en <a href="https://trekbikes.com/manuals">trekbikes.com/manuals</a> page.	<b>PTPT</b>	Para consultar este manual no teu idioma, vai à página <a href="https://trekbikes.com/manuals">trekbikes.com/manuals</a> .
<b>FI</b>	Löydät tämän oppaan omalla kielelläsi osoitteesta <a href="https://trekbikes.com/manuals">trekbikes.com/manuals</a> page.	<b>RU</b>	Для просмотра этого руководства на вашем языке перейдите на страницу <a href="https://trekbikes.com/manuals">trekbikes.com/manuals</a> .
<b>FR</b>	Pour consulter ce manuel dans votre langue, rendez-vous sur <a href="https://trekbikes.com/manuals">trekbikes.com/manuals</a> .	<b>SK</b>	Na zobrazenie tejto príručky vo vašom jazyku prejdite na stránku <a href="https://trekbikes.com/manuals">trekbikes.com/manuals</a> .
<b>HE</b>	כדי לראות מדריך זה בשפה שלך, עבור לכתובת <a href="https://trekbikes.com/manuals">trekbikes.com/manuals</a> .	<b>SL</b>	Če želite prebrati ta priročnik v svojem jeziku, pojdite na stran <a href="https://trekbikes.com/manuals">trekbikes.com/manuals</a> .
<b>HR</b>	Kako biste ovaj priručnik otvorili na svom jeziku idite na <a href="https://trekbikes.com/manuals">trekbikes.com/manuals</a> page.	<b>SV</b>	Gå till sidan <a href="https://trekbikes.com/manuals">trekbikes.com/manuals</a> om du vill läsa bruksanvisningen på ditt eget språk.
<b>HU</b>	A kézikönyv saját nyelvén való megtekintéséhez látogasson el a <a href="https://trekbikes.com/manuals">trekbikes.com/manuals</a> oldalra.	<b>VK</b>	Цей посібник з експлуатації вашою мовою доступний на веб-сторінці <a href="https://trekbikes.com/manuals">trekbikes.com/manuals</a> .
<b>IT</b>	Per leggere questo manuale nella tua lingua, vai su <a href="https://trekbikes.com/manuals">trekbikes.com/manuals</a> , alla pagina <a href="https://trekbikes.com/manuals">trekbikes.com/manuals</a> .	<b>ZH</b>	要查看您所用语言版本的本手册，请浏览 <a href="https://trekbikes.com/manuals">trekbikes.com/manuals</a> 页面。

**TREK**

KLANTENSERVICE

Ph. +1.920.478.4678 | [trekbikes.com](https://trekbikes.com) | 801 W Madison Street, Waterloo, WI 53594  
Bikeurope BV | Ceintuurbaan 2-20C | 3847 LG Harderwijk, Nederland

© 2023 Trek Bicycle Corporation | PN 580969 REV5