



GOtime Quick Start Guide

About this manual

Please read this manual carefully. If you do not understand the information, or you have a question that this manual does not cover, consult your Bontrager dealer or download the complete instruction manual from www.bontrager.com/support/owners_manuals.

FR A propos de ce manuel

Veuillez lire attentivement ce manuel. Si vous ne comprenez pas les informations mentionnées, ou si vous avez une question qui n'est pas abordée dans le présent manuel, consultez votre concessionnaire Bontrager ou téléchargez tout le manuel d'instructions sur www.bontrager.com/support/owners_manuals.

ES Acerca de este manual

Lea este manual detenidamente. Si no entiende la información, o si tiene alguna duda que no aclare el manual, consulte a su distribuidor Bontrager o descargue el manual de instrucciones completo en la dirección www.bontrager.com/support/owners_manuals.

DE Über dieses Handbuch

Bitte lesen Sie dieses Handbuch sorgfältig. Wenn Sie die Informationen nicht verstehen oder eine Frage haben, die nicht in diesem Handbuch behandelt wird, wenden Sie sich an Ihren Bontrager Händler oder laden Sie die vollständigen Anweisungen von www.bontrager.com/support/owners_manuals herunter.

JA このマニュアルについて

このマニュアルをよくお読みください。このマニュアルの中で理解できない内容がある場合、または、このマニュアルに記載されていない内容についてご質問がある場合は、最寄りのポイントレーガー正規販売店までご連絡ください。 www.bontrager.com/support/owners_manualsから操作マニュアルの完全版をダウンロードしてください。

To insert the battery

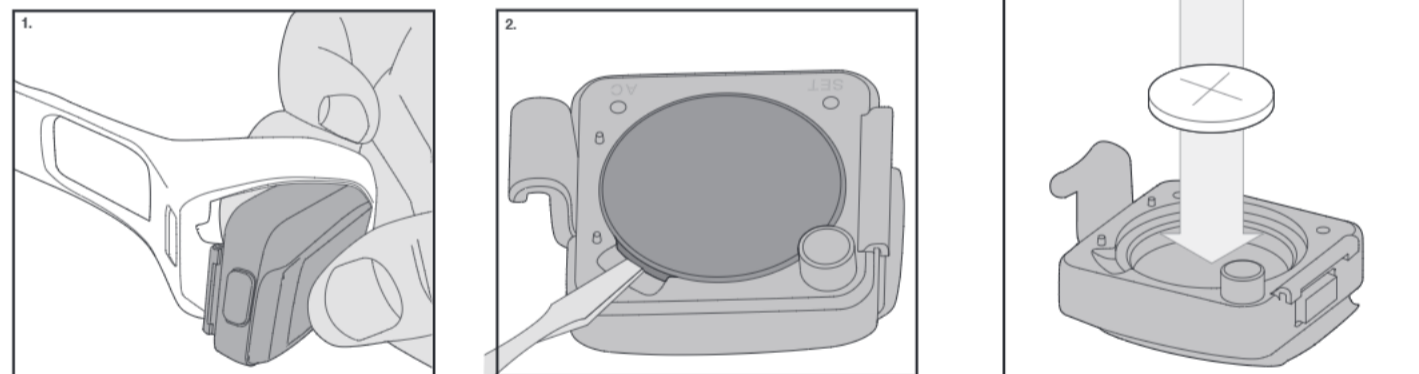

EN To increase battery life, the GOtime is shipped with the battery NOT INSTALLED. Before proceeding with the setup, you must install the battery.

After you install the battery, do not place the computer back into the band because you will need access to the SET button on the back of the computer. Instead, follow the set-up procedure, which starts automatically when you install the battery. The instructions start on the next page.

FR Pour poser la pile

Afin d'allonger la durée de vie de la pile du compteur GOtime, celle-ci NE SE TROUVE PAS dans son compartiment pendant le transport. Avant de lancer la programmation, il faut installer la pile.

Une fois que vous avez posé la pile, ne remplacez pas le compteur sur la bande car il faudra accéder au bouton SET qui se trouve sur la partie arrière du compteur. Suivez la procédure de programmation qui est lancée automatiquement après la pose de la pile. Les instructions sont fournies à la page suivante.

ES Colocación de la pila

Para alargar la duración de la pila, esta NO VIENE INTRODUCIDA en el GOtime. Introdúzcala antes de continuar.

Una vez colocada la pila, no coloque todavía el ciclómetro en la correa, ya que quedará oculto el botón de ajustes (SET) de la parte posterior. Siga el procedimiento de configuración, que se inicia automáticamente al colocar la pila. En la página siguiente se describen las instrucciones.

DE Batterie einsetzen

Um die Lebensdauer der Batterie zu erhöhen, wird der GOtime mit NICHT EINGESETZTER Batterie geliefert. Vor dem Setup müssen Sie zunächst die Batterie einsetzen.

Bringen Sie den Computer nach dem Einsetzen der Batterie nicht wieder im Befestigungsband an, weil Sie die SET-Taste auf der Rückseite des Computers benötigen werden. Befolgen Sie stattdessen die Anweisungen zum Setup, das automatisch startet, wenn Sie die Batterie einsetzen. Die Anweisungen folgen auf der nächsten Seite.

JA 電池を取り付けるには

電池の消耗を防ぐため、GOtimeは工場出荷時には電池を取り付けていません。セットアップを開始する前に、電池を取り付ける必要があります。

電池の取り付け後は、コンピューターをバンドに戻さないでください。コンピューターの背面にある設定ボタンを使用できなくなります。電池を取り付けるとセットアップ手順が自動的に開始されますので、指示に従ってください。次のページで操作方法を説明します。

EN Installing your GOtime FR Installation du GOtime ES Instalación del GOtime DE Installation Ihres GOtime JA GOtimeの取り付け

EN To install the speed sensor and wheel magnet FR Pour installer le capteur de vitesse et l'aimant pour roue ES Instalación del sensor de velocidad y el imán de la rueda. DE Geschwindigkeitssensor und Speichenmagnet montieren JA 速度センサーとホイールマグネットを取り付けるには

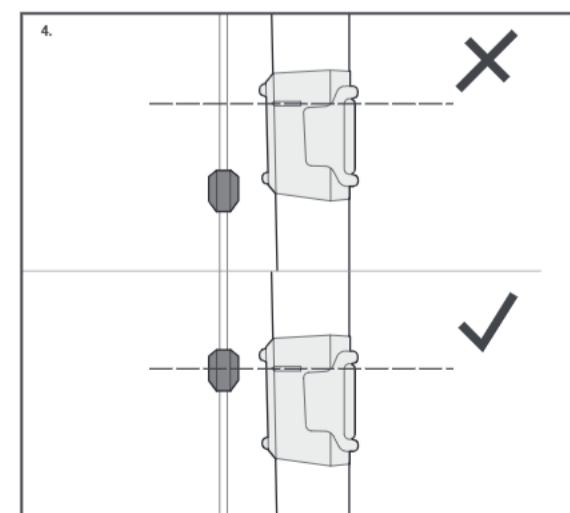
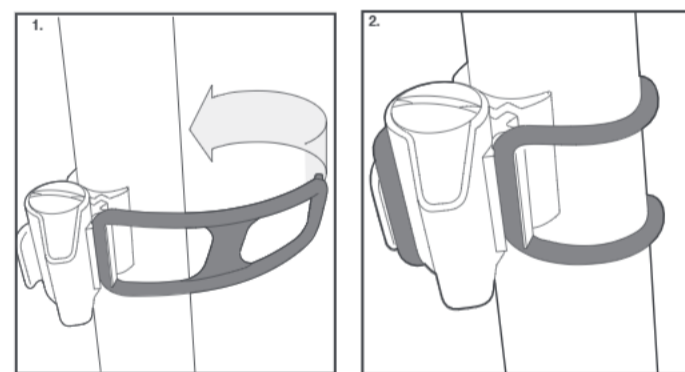

www.bontrager.com

EN Bontrager & Bontrager B-Dot are registered trademarks of Trek Bicycle Corporation. ©2011 Trek Bicycle Corporation, Waterloo, Wisconsin 53594 USA. All rights reserved.
FR Bontrager et Bontrager B-dot sont des marques déposées de Trek Bicycle Corporation. ©2011 Trek Bicycle Corporation, Waterloo, WI 53594, USA. Tous droits réservés.
ES Bontrager y Bontrager B-Dot son marcas comerciales registradas de Trek Bicycle Corporation. ©2011 Trek Bicycle Corporation, Waterloo, Wisconsin 53594 EE.UU. Todos los derechos reservados.
DE Bontrager und Bontrager B-Dot sind eingetragene Marken der Trek Bicycle Corporation. ©2011 Trek Bicycle Corporation, Waterloo, Wisconsin 53594 USA. Alle Rechte vorbehalten.
JA ボントレーガーおよびボントレーガーBドットは Trek Bicycle Corporationの登録商標です。©2011 Trek Bicycle Corporation, Waterloo, Wisconsin 53594 USA.無断複製・複製・転載を禁じます。

EN Tools Required FR Outils requis ES Herramientas necesarias DE Erforderliches Werkzeug JA 必要な工具

EN Screwdriver, small slot type
FR Petit tournevis plat
ES Destornillador de ranura pequeña
DE Kleiner Schlitzschraubendreher
JA 小さいマイナスのスクリュードライバー

EN Parts list
FR Liste des pièces
ES Lista de piezas
DE Teileliste
JA パーツリスト



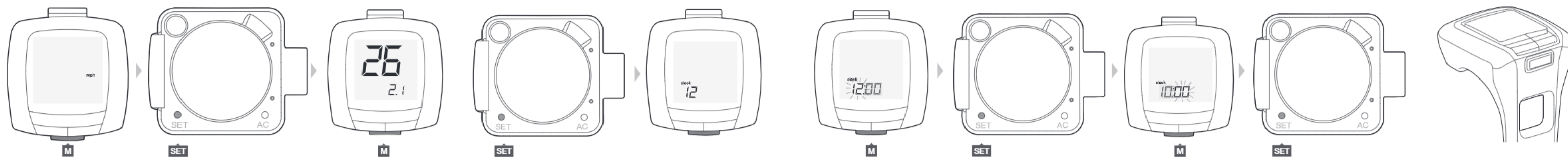

To set up your preferences

After you install the battery, the Setup procedure starts automatically. Place the GoTime within 27" (70 cm) of the sensor, and be ready to activate the sensor as explained in the next section.

- To change units (choose kmh or mph), press **M**. To save and proceed to the Tire Size screen, press **SET**.
- To change the tire size, press **M**. Repeat until your preferred tire size appears.
To set a custom wheel size, see the complete GoTime manual at Bontrager.com
- To save and proceed to the clock screen, press **SET**.
- To change the Clock Type (choose 12 or 24 hour), press **M**. To save and proceed to the Hours screen, press **SET**.
- To change the hours, press **M**. To scroll faster, hold **M**. To save and proceed to the Minutes screen, press **SET**.
- To change the minutes, press **M**. To scroll faster, hold **M**. To save and exit the programming mode, press **SET**. The Ride screen appears with Speed/Clock mode.
- Carefully insert the computer back into its band.

Pour programmer les préférences

La programmation est lancée automatiquement après la pose de la pile. Placez le compteur GoTime à 70 cm maximum du capteur et préparez-vous à activer ce dernier selon les explications de la section suivante.

- Pour modifier les unités (choisissez km/h ou mi/h), appuyez sur **M**. Pour enregistrer votre sélection et passez à l'écran de sélection de la dimension des pneus, appuyez sur **SET**.
- Pour modifier la dimension des pneus, appuyez sur **M**. Répétez l'opération jusqu'à ce que la dimension des pneus que vous souhaitez s'affiche.
Pour programmer une dimension de roues personnalisée, consultez le manuel GoTime complet sur le site Bontrager.com
- Pour enregistrer votre sélection et passez à l'écran de l'horloge, appuyez sur **SET**.
- Pour modifier le type d'horloge (format 12 ou 24 heures), appuyez sur **M**. Pour enregistrer votre sélection et passez à l'écran de réglage des heures, appuyez sur **SET**.
- Pour modifier les heures, appuyez sur **M**. Pour faire défiler les heures plus rapidement, maintenez la touche **M** enfoncée. Pour enregistrer votre sélection et passez à l'écran de réglage des minutes, appuyez sur **SET**.
- Pour modifier les minutes, appuyez sur **M**. Pour faire défiler les minutes plus rapidement, maintenez la touche **M** enfoncée. Pour enregistrer votre sélection et quitter le mode de programmation, appuyez sur **SET**. L'écran d'utilisation apparaît en mode vitesse/horloge.
- Remplacez soigneusement le compteur sur la bande.

Preferencias

Una vez colocada la pila, se inicia automáticamente el procedimiento de selección de preferencias. Coloque el GoTime a un máximo de 70 cm (27") del sensor. A continuación tendrá que activar el sensor, como se explica en la siguiente sección.

- Para seleccionar la unidad (kmh o mph), apriete **M**. A continuación, apriete **SET** para guardar y pasar a la pantalla de ajuste del tamaño de rueda.
- Para seleccionar el tamaño de rueda, apriete **M**. Apriete varias veces hasta que aparezca el tamaño de la rueda de su bicicleta.
Para introducir el tamaño exacto de la rueda, consulte el manual del GoTime en Bontrager.com
- Apriete **SET** para guardar y pasar a la pantalla de ajuste de la hora.
- Apriete **M** para seleccionar el formato de hora (12 ó 24 horas). A continuación, apriete **SET** para guardar y pasar a la pantalla de ajuste de la hora.
- Apriete **M** para seleccionar la hora. Si mantiene apretado el botón **M**, los dígitos cambiarán más rápidamente. A continuación, apriete **SET** para guardar y pasar al ajuste de los minutos.
- Apriete **M** para seleccionar los minutos. Si mantiene apretado el botón **M**, los dígitos cambiarán más rápidamente. Apriete **SET** para guardar y salir del modo de ajuste. Verá la pantalla normal con el modo Velocidad/Hora.
- Vuelva a introducir con cuidado el ciclómetro en su correa.

Benutzereinstellungen vornehmen

Nach dem Einsetzen der Batterie wird das Setup automatisch gestartet. Platzieren Sie die GoTime in einem Abstand von 70 cm zum Sensor; dieser wird wie im nächsten Abschnitt erläutert aktiviert.

- Um die Einheiten (kmh oder mph) zu ändern, drücken Sie **M**. Um die Einstellung zu speichern und zum Bildschirm der Reifengröße zu wechseln, drücken Sie **SET**.
- Um die Reifengröße zu ändern, drücken Sie **M**. Drücken Sie die Taste mehrmals, bis die richtige Reifengröße angezeigt wird.
Anweisungen zur Einstellung einer kundenspezifischen Reifengröße finden Sie im umfassenden GoTime-Handbuch unter Bontrager.com.
- Um die Einstellung zu speichern und zum Bildschirm der Uhr zu wechseln, drücken Sie **SET**.
- Um die Anzeige der Uhrzeit (12 oder 24 Stunden) zu ändern, drücken Sie **M**. Um die Einstellung zu speichern und zum Bildschirm der Stunden zu wechseln, drücken Sie **SET**.
- Um die Stunden zu ändern, drücken Sie **M**. Um die Anzeige der Zahlen zu beschleunigen, halten Sie **M** gedrückt. Um die Einstellung zu speichern und zum Bildschirm der Minuten zu wechseln, drücken Sie **SET**.
- Um die Minuten zu ändern, drücken Sie **M**. Um die Anzeige der Zahlen zu beschleunigen, halten Sie **M** gedrückt. Um die Einstellung zu speichern und den Programmiermodus zu verlassen, drücken Sie **SET**. Der Fahrbildschirm wird im Geschwindigkeits-/Uhrmodus angezeigt.
- Bringen Sie den Computer vorsichtig wieder im Befestigungsband an.

プリファレンスをセットアップするには

電池を取り付けると、自動的にセットアップ手順が開始されます。GoTimeをセンサーから70 cm以内の場所に置き、次のセクションで説明するとおりセンサーをアクティブ化する準備ができていないことを確認してください。

- 単位を変更するには (kmhまたはmph)、**M**を押します。保存してタイヤサイズ画面に進むには、**SET**を押します。
- タイヤサイズを変更するには、**M**を押します。希望するタイヤサイズが表示されるまで繰り返します。
カスタムのホイールサイズの設定については、Bontrager.comのGoTimeマニュアル完全版を参照してください。
- 保存して時計画面に進むには、**SET**を押します。
- 時計のタイプを変更するには (12時間表示または24時間表示)、**M**を押します。保存して時画面に進むには、**SET**を押します。
- 時を変更するには、**M**を押します。スクロール速度を上げるには、**M**を押し続けます。保存して分画面に進むには、**SET**を押します。
- 分を変更するには、**M**を押します。スクロール速度を上げるには、**M**を押し続けます。保存してプログラムモードを終了するには、**SET**を押します。ライディング画面が速度/時計モードで表示されます。
- コンピューターをゆっくりとバンドに取り付けてください。

To Attach the Computer

Pour fixer le compteur

Instalación del ciclómetro

Computer befestigen

コンピューターを取り付けるには

You can attach the computer to the handlebar (only). Consider your preference for left and right, and your access to the button on the computer.

Vous pouvez fixer le compteur au guidon (uniquement). Choisissez le côté gauche ou droit et n'oubliez pas que vous devez pouvoir accéder à la touche sur le compteur.

El ciclómetro sólo puede colocarse en el manillar, a izquierda o derecha, según prefiera acceder al botón con una u otra mano.

Sie können den Computer (nur) am Lenker befestigen. Überlegen Sie, ob Sie eine Montage links oder rechts bevorzugen, und achten Sie darauf, dass Sie die Taste auf dem Computer gut erreichen können.

コンピューターはハンドルバー以外の場所に取り付けることはできません。左右のどちらが便利かやコンピューターのボタンの押しやすさを考慮して取り付けてください。

